

KAWANISHI N1K1-Ja SHIDEN TYPE 11

1/72 SCALE WAR BIRD COLLECTION



ウォーバードコレクション NO.68

川西 局地戦闘機 紫電11型甲

WINGSPAN[全幅]165mm.
FUSELAGE[全長]120.5mm.



Evolving from the Kawanishi N1K1 "Kyofu" floatplane, the Imperial Japanese Navy's N1K1-J Shiden had a unique pedigree among WW2 landplane fighters of the world. In January 1942, the Kawanishi Aircraft firm began adaptation of the Kyofu into a land based fighter, strictly as a private venture. This project was soon officially authorized under the designation N1K1-J, with the first prototype flying in December 1942. The airframe was basically the same as its predecessor, with main landing gear and tail wheel replacing the floats. In place of Kyofu's Mitsubishi Kasei engine, a more compact and powerful Nakajima Homare engine was installed. Excellent performance and superb maneuverability was achieved using this engine, however it brought about serious problems.

Entwickelt aus dem KAWANISHI N1K1 "KYOFU" Wasserflugzeug, hatte die N1K1-J SHIDEN der kaiserlichen Japanischen Marine unter allen landgestützten Jägern des Zweiten Weltkriegs einen einzigartigen Stammbaum. Die Firma KAWANISHI begann im Januar 1942 völlig auf eigene Kosten mit den Umrüstung des KYOFU Wasserflugzeugs in einen landgestützten Jäger. Das Projekt wurde bald unter der Bezeichnung N1K1-J offiziell aufgenommen, der erste Prototyp flog im Dezember 1942. Das Grundkonzept war das gleiche wie beim Vorgänger, wobei ein Fahrgestell mit Spornrad die Schwimmer ersetzte. Anstelle des MITSUBISHI KASEI Motors bei der KYOFU wurde der kompaktere und stärkere NAKAJIMA HOMARE Motor eingebaut. Der Einsatz dieses Motors brachte hervorragende Leistung und überlegene Manövrierfähigkeit aber auch schwerwiegende Probleme. Um die verfügbare Leistung des Motors optimal zu nutzen, war ein sehr großer Propeller erforderlich. Das bedingte wegen der Mittellage der Tragfläche ungewöhnlich lange Fahrgestellbeine. Daraus ergaben sich wiederum Schwierigkeiten mit dem Einzugsystem des Fahrgestells. Mit Hilfe von Teleskop-Landebeinen konnten die KAWANISHI Ingenieure das Problem lösen. Mit dem komplizierten Fahrgestell und dem unzuverlässigen Motor kämpfte die N1K1-J während ihrer gesamten Karriere bis zur Einführung des verbesserten Tiefdeckers N1K2-J SHIDEN-KAI. Etwa 1.000 N1K1-J Kampfflugzeuge wurden gebaut und waren bei den PHILIPPINEN, FORMOSA, OKINAWA und über der Japanischen Insel HONSHU im Einsatz.

Extrapolé à partir de l'hydravion Kawanishi N1K1 "Kyofu", le chasseur N1K1-J Shiden de la Marine Impériale Japonaise connut un développement unique en son genre comparé aux autres chasseurs terrestres de la 2^{ème} Guerre Mondiale. En janvier 1942, la firme Kawanishi débuta sur sa propre initiative la conversion de l'hydravion Kyofu en un chasseur basé à terre. Le projet fut bientôt reconnu officiellement et prit la désignation de N1K1-J, le premier prototype prenant l'air en décembre 1942. La cellule ne présentait pas de différences notables par rapport à celle de l'hydravion de base à part bien entendu, le train d'atterrissage remplaçant les flotteurs. A la place du Mitsubishi Kasei qui propulsait le Kyofu, un moteur plus compact Nakajima Homare fut installé. Bien que procurant des performances élevées et une grande maniabilité, ce mo-

紫電11型の開発が始まったのは太平洋戦争の開戦後まもない昭和17年1月のことでした。水上戦闘機強風の開発を進めていた川崎航空機は、強風をベースにすれば比較的高性能な戦闘機が短期間で開発できると海軍に提案したのです。南方への侵攻にあたって占領地域の防空を専門とする局地戦闘の必要性を感じていた海軍はこの計画を承認し、水上戦闘機強風は局地戦闘機紫電11型へと生まれ変わることにになります。開発期間の短縮のため設計の変更は最小限に抑えられ、フロートから引き込み脚の変更とエンジンの換装という2点に絞って開発が進められました。その開発からわずか1年足らずの昭和17年12月31日に一号機が初飛行するのです。しかし開発を急いだことによるトラブルに悩まされることになりました。主翼を胴体中央に取り付けた強風の設計を引き継いだために長い主脚が必要となり、油圧で縮めてから引き込む方式がとられましたが、複雑な構造のために故障が続発。さらに日本初の2,000馬力級エンジンと期待された誉エ1201 ©2001 TAMIYA

In order to use all of the available power in the engine, a large diameter propeller was required. This required unusually long main landing gear legs, because of the midwing configuration. This caused difficulties in the landing gear retraction system. Kawanishi engineers managed to solve the problem by introducing telescopic main landing gear legs. The complex gear system and unreliability of the engine, plagued the N1K1-J throughout its career, until the introduction of the improved, low-wing N1K2-J Shiden-Kai. About 1,000 N1K1-J fighters were produced and were active around the Philippine Islands, Formosa, Okinawa and over the Japanese Island of Honshu.

teur connu de sérieux problèmes d'adaptation. De façon à tirer le meilleur parti de toute la puissance disponible, une hélice de grand diamètre était nécessaire. En conséquence, les jambes du train principal positionné dans l'aile médiane devaient être exceptionnellement longues. Cela entraîna des difficultés dans la mise au point du mécanisme de rétraction. Les ingénieurs de Kawanishi résolurent le problème en utilisant des jambes télescopiques. Le train complexe et les problèmes de motorisation handicapèrent le N1K1-J tout au long de sa carrière opérationnelle jusqu'à l'apparition du N1K2-J amélioré à aile basse. Un millier de N1K1-J furent produits et utilisés aux Philippines, à Formose, Okinawa et sur l'île japonaise de Honshu.

エンジンの不調もこれに追い打ちをかけました。それでも生産しながら問題を解決するというで昭和18年8月には量産に入ります。強力な誉エンジンによる優れた速度と上昇力、速度や機体にかかるGに応じて自動的に作動する自動空戦フラップによる高い旋回性能、そして20mm機銃4挺というそれまでの日本機にない重武装は、日ごとに悪化する戦局の中で零戦の後継機不在に悩む海軍にとってはトラブルを補っても余りある魅力的な高性能だったのです。昭和19年10月の台湾沖航空戦で初陣を飾った紫電11型はフィリピンへと転戦し、さらに本土防空戦を終戦まで戦い抜くことになります。そしてその高性能は紫電11型の改良型、紫電改に受け継がれて日本海軍戦闘機隊の最後を飾る活躍を見せることになるのです。

■実機データ 翼幅12.0m、全長8.855m、エンジン：中島誉21型 (1,990馬力)、最大速度583km/h、武装：20mm機銃×4、爆弾60kg×2

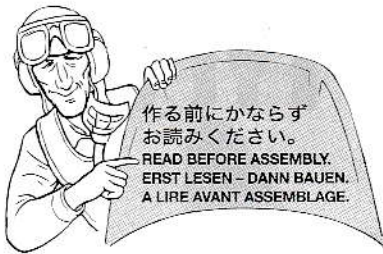

- このキットは組み立てモデルです。作る前に必ず説明書を最後までお読みください。また小学生などの低年齢の方が組み立てる時は、保護者の方もお読みください。
- 接着剤や塗料は、必ずプラスチック用をお使いください。(別売)
- 部品の切り離しにはニッパーやナイフを使用し、ていねいに切りはなしてください。
- Read carefully and fully understand the instructions before commencing assembly. A supervising adult should also read the instructions if a child assembles the model.
- Cut off parts carefully using a side cutters and modeling knife.
- Bevor Sie mit dem Zusammenbau beginnen, sollten Sie alle Anweisungen gelesen und verstanden haben. Fall sein Kind das Modell zusammenbaut, sollte ein beaufsichtigender Er-

wachsener die Bauanleitung ebenfalls gelesen haben.

- Mit dem Zwickzange und Modelliermesser Teile sorgfältig abschneiden.
- Bien lire et assimiler les instructions avant de commencer l'assemblage. La construction du modèle par un enfant doit s'effectuer sous la surveillance d'un adulte.
- Découper soigneusement les pièces à l'aide d'un couteau de modéliste et de pinces coupantes.

●用意する工具 / Tools recommended /
Benötigtes Werkzeug / Outilsilage nécessaire

接着剤 (プラスチック用)

Cement
Kleber
Colle



ニッパー

Side cutters
Seitenschneider
Pince coupante

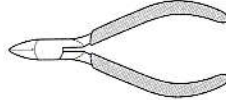

ナイフ

Modeling knife
Modelliermesser
Couteau de modéliste



ピンセット

Tweezers
Pinzette
Précettes



塗装指示のマークです。タミヤカラーのカラーナンバーで指示しました。This mark denotes numbers for Tamiya Paint colors. / Dieses Zeichen gibt die Tamiya-Farbnummern an. / Ce signe indique la référence de la peinture TAMIYA à utiliser.

- X-1 ●ブラック / Black / Schwarz / Noir
- X-2 ●ホワイト / White / Weiß / Blanc
- X-7 ●レッド / Red / Rot / Rouge
- X-10 ●ガンメタル / Gun metal / Metall-Grau / Gris acier
- X-11 ●クロームシルバー / Chrome silver / Chrom-Silber / Aluminium chromé
- X-18 ●セミグロスブラック / Semi gloss black / Seidenglanz Schwarz / Noir satiné
- X-28 ●パークグリーン / Park green / Grasgrün / Vert pré
- XF-1 ●フラットブラック / Flat black / Matt Schwarz / Noir mat
- XF-10 ●フラットブラウン / Flat brown / Matt Braun / Brun mat
- XF-11 ●暗緑色 / J.N. green / Grün der Japanischen Marine / Vert Aéronavale Japonaise
- XF-12 ●明灰白色 / J.N. grey / Grau der Japanischen Marine / Gris Aéronavale Japonaise
- XF-16 ●フラットアルミ / Flat aluminum / Matt Aluminium / Aluminium mat
- XF-23 ●ライトブルー / Light blue / Hellblau / Bleu clair
- XF-52 ●フラットアース / Flat earth / Erdfarbe / Terre mate
- XF-56 ●メタリックグレイ / Metallic grey / Grau-Metallic / Gris métallisé
- XF-71 ●コックピット色(J/N) / Cockpit Green / Cockpit Grün / Vert Cockpit

注意

- 工具の使用には十分注意してください。特にナイフ、ニッパーなどの刃物によるケガや事故に注意してください。
- 接着剤や塗料は使用する前にそれぞれの注意書きをよく読み、指示に従って正しく使用し、使用する時は換気に十分注意してください。
- 小さなお子様のいる所での工作はやめてください。小さな部品の飲み込みや、ビニール袋をかぶったの窒息などの危険な状況が考えられます。

CAUTION

- When assembling this kit, tools including knives are used. Extra care should be taken to avoid personal injury.

- Read and follow the instructions supplied with paint and/or cement, if used (not included in kit). Use plastic cement and paints only.
- Keep out of reach of small children. Children must not be allowed to suck any part, or pull vinyl bag over the head.

VORSICHT!

- Beim Zusammenbau dieses Bausatzes werden Werkzeuge einschließlich Messer verwendet. Zur Vermeidung von Verletzungen ist besondere Vorsicht angebracht.
- Wenn Sie Farben und/oder Kleber verwenden (nicht im Bausatz enthalten), beachten und befolgen Sie die dort beiliegenden Anweisungen. Nur Klebstoff und Farben für Plastik verwenden.
- Bausatz von kleinen Kindern fernhalten. Verhüten Sie, daß Kinder irgendwelche Bauteile in den Mund nehmen oder Plastiktüten über den Kopf ziehen.

PRECAUTION

- L'assemblage de ce kit requiert de l'outillage, en particulier des couteaux de modélisme. Manier les outils avec précaution pour éviter toute blessure.
- Lire et suivre les instructions d'utilisation des peintures et ou de la colle, si utilisés (non éinclus dans le kit). Utiliser uniquement une colle et des peintures spéciales pour le polystyrène.
- Garder hors de portée des enfants en bas âge. Ne pas laisser les enfants mettre en bouche ou sucer les pièces, ou passer un sachet vinyl sur la tête.

1 機体の組み立て
Fuselage assembly
Rumpf-Zusammenbau
Assemblage du fuselage

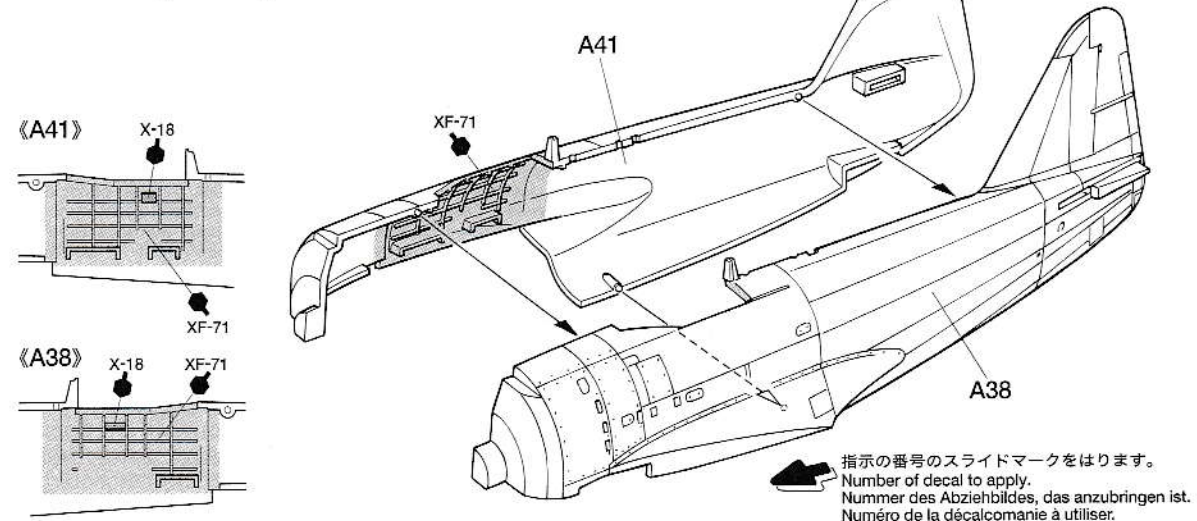

TECH TIPS / 組み立てアドバイス

- ★部品はニッパーでていねいに切り取り、切り口はカッターナイフできれいにします。
- ★Cut off parts using side cutters and flatten using modeling knife.
- ★Die Teile mit einem Seidenschneider abzwickeln und Grat mit Modellbaumesser glätten.
- ★Détacher les pièces au moyen de pinces coupantes et aplatir avec un couteau de modéliste.

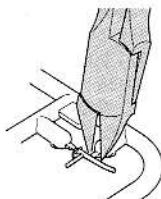

- ★接着面の大きい部品は組み合わせておいて流し込みタイプ接着剤を使用するとよいでしょう。
- ★When assembling large part of the model, attach each of parts first, then apply extra thin cement.
- ★Beim Zusammenbau großer Teile des Modells jedes Teil vorher anbringen und dann extra dünnen Kleber auftragen.
- ★Pour assembler les gros sous-ensembles, positionner les pièces puis appliquer de la colle extra-fluide.

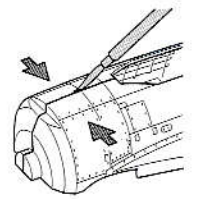

2

コックピットの組み立て
Cockpit assembly
Kockpit-Zusammenbau
Assemblage du cockpit

《A36》 シート
Seat
Sitz
Siège

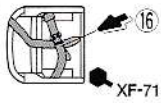

《A19》

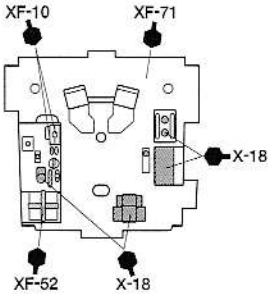

《A33》 操縦桿
Control stick
Steuerknüppel
Manche à balai

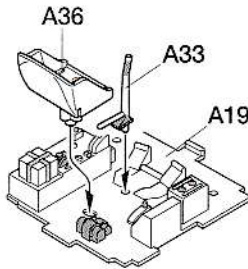
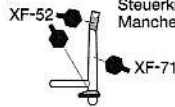

《B1》 照準機
Gun sight
Zielvorrichtung
Viseur

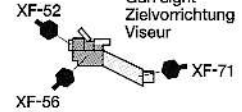

《A13》 計器板
Instrument panel
Instrumententafel
Planche de bord

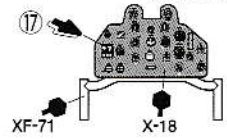

A34

XF-71

B1

XF-71

A13

A35

コックピット
Cockpit
Kockpit

機体
Fuselage
Rumpf

3

エンジンの組み立て
Engine assembly
Motor-Zusammenbau
Assemblage du moteur

《中島「誉」エンジン》
Nakajima "Homare" engine
Nakajima "Homare" Motor
Moteur Nakajima "Homare"

ポリキャップ
Poly cap
Kunststoff-Nabe
Pièce de jonction

A14

XF-23

XF-56

XF-16

A23 排気管
Exhaust
Auspuff
Echappements

XF-56

A27

A26

X-18

エンジン
Engine
Motor
Moteur

機体
Fuselage
Rumpf

A6



このマークの所は接着しません。
Do not cement.
Nicht kleben.
Ne pas coller.

4

翼の取り付け
Attaching wings
Anbringung des Flügels
Fixation de l'aile

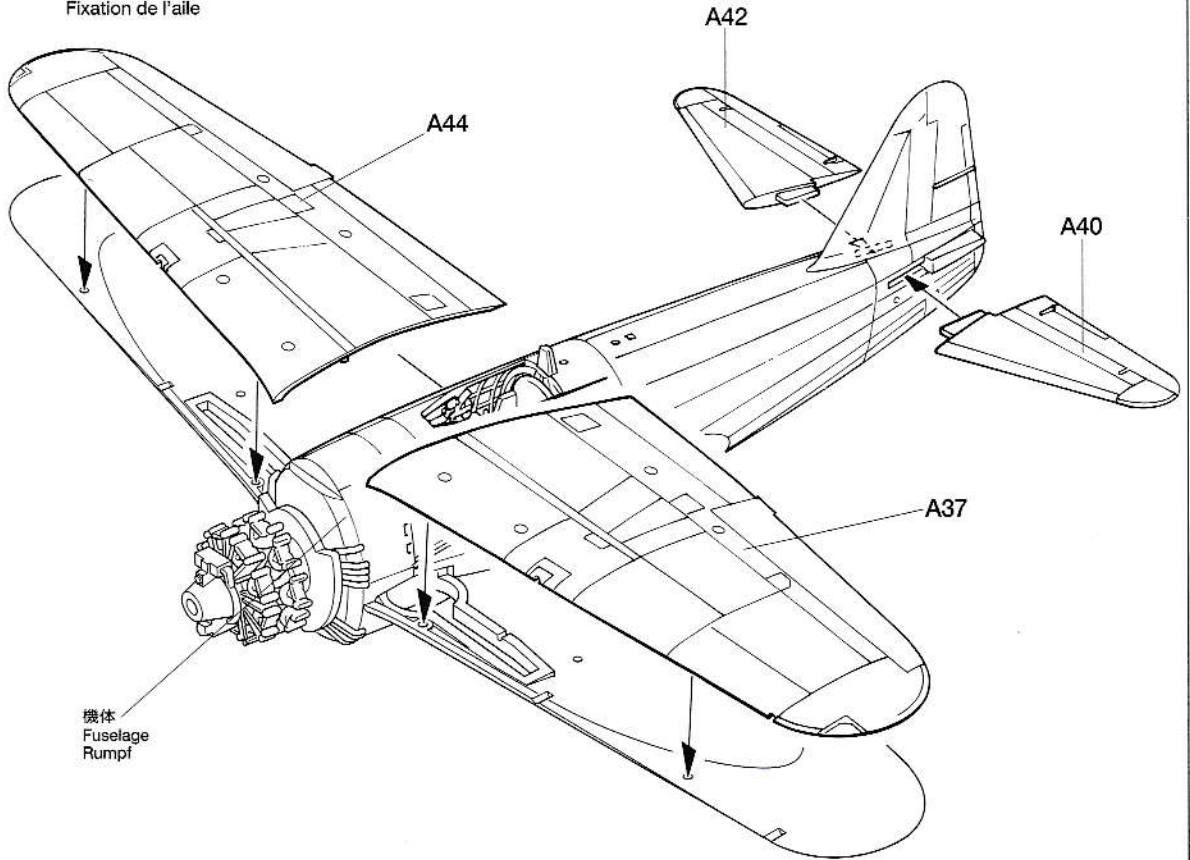
**5**

機体部品の組み立て
Fuselage parts assembly
Teile der Ausstattung
Assemblage des equipments

《カウリング》
Engine cowl
Motorverkleidung
Capot-moteur

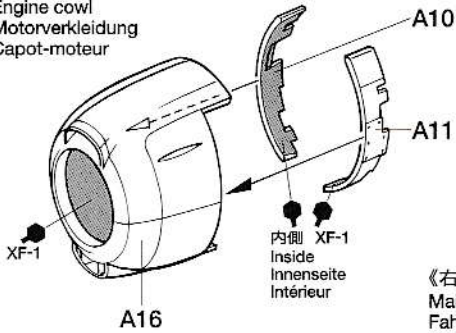

《増槽》
Drop tank
Abwurf-Tank
Réservoir largable

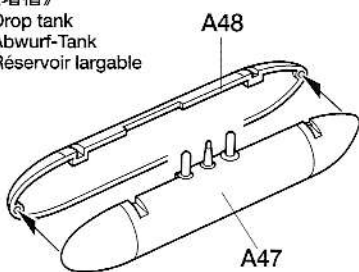

《翼下面ポッド左》
Machine gun pod (left)
Maschinengewehr-
Wanne (links)
Mitrailleuse en gondole
(gauche)

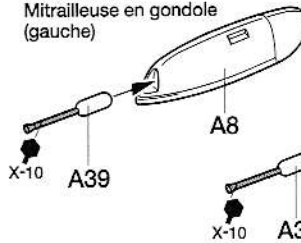

《翼下面ポッド右》
Machine gun pod (right)
Maschinengewehr-Wanne
(rechts)
Mitrailleuse en gondole
(droite)

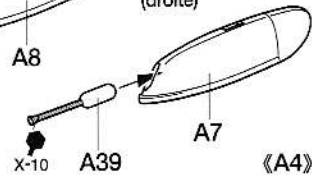

《右主脚》
Main landing gear (right)
Fahrgestell (rechts)
Train principal (droite)

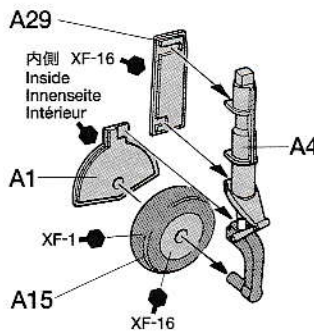

《左主脚》
Main landing gear (left)
Fahrgestell (links)
Train principal (gauche)

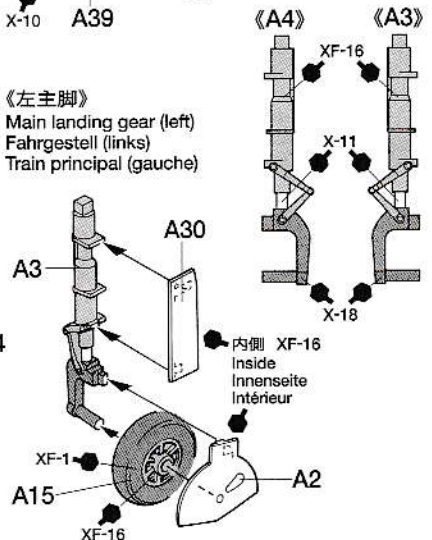

6

カウリングの取り付け
Attaching engine cowl
Motorverkleidung-Einbau
Fixation du capot-moteur

《A25》

尾輪
Tailwheel
Spornrad
Roulette de queue

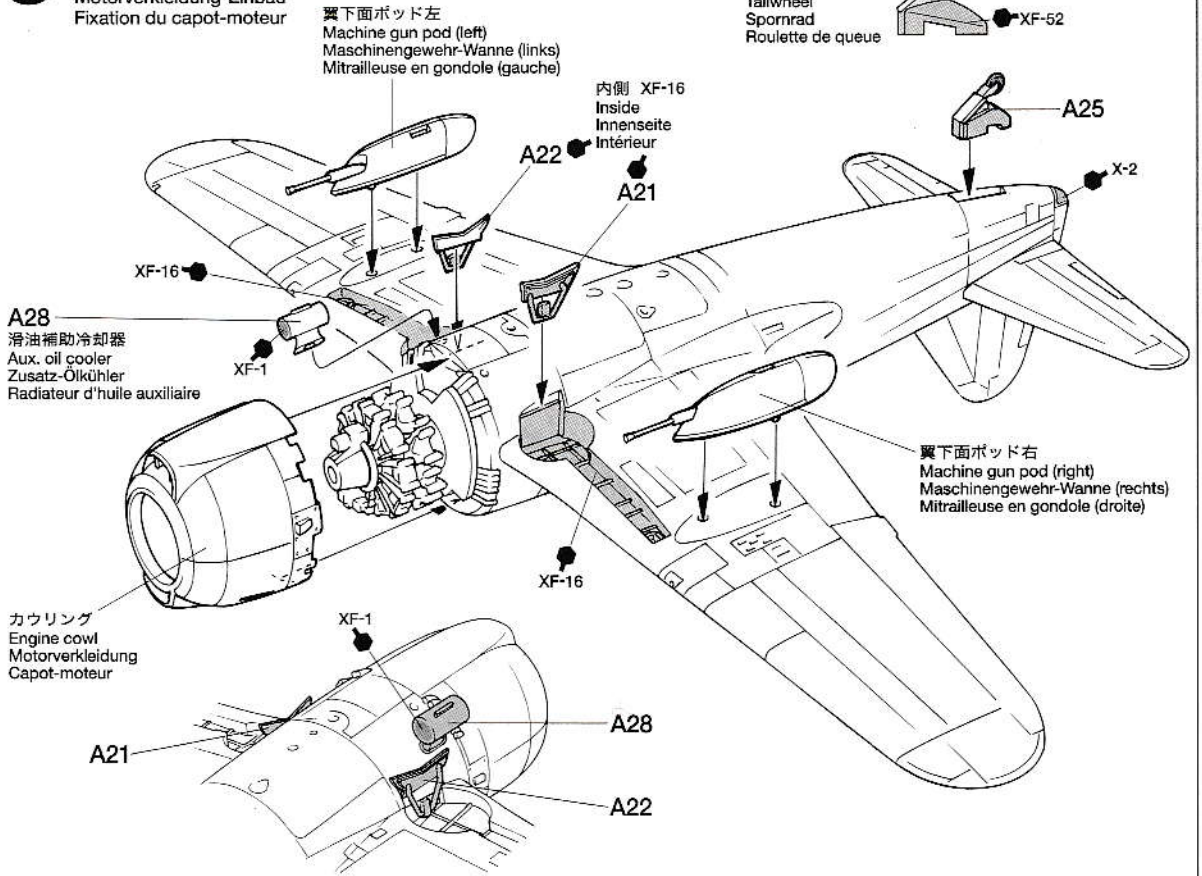
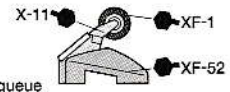
**7**

主脚の取り付け
Attaching landing gear
Fahrwerk-Einbau
Fixation du train principal

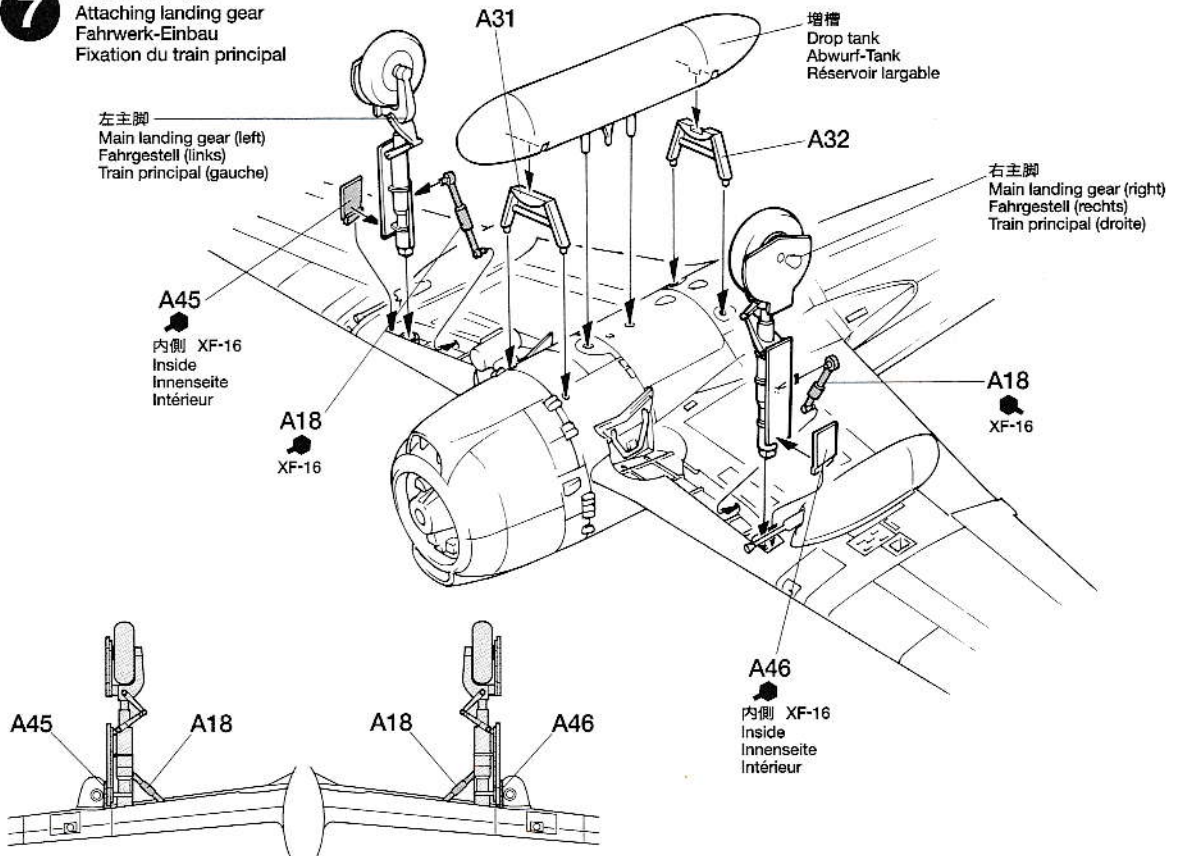

8

プロペラの取り付け Attaching propeller Anbringung des Propellers Installation de l'hélice

《プロペラ》
Propeller
Hélice

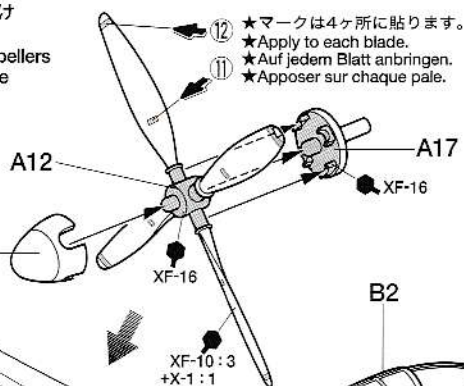

- ★マークは4ヶ所に貼ります。
- ★Apply to each blade.
- ★Auf jedem Blatt anbringen.
- ★Apposer sur chaque pale.

- ★切り取ります。
- ★Remove.
- ★Entfernen.
- ★Enlever.

《B2》

風防
Canopy
Kabinendach
Canopée

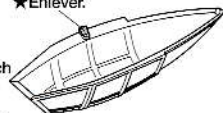

A20 アンテナ
Antenna
Antenne

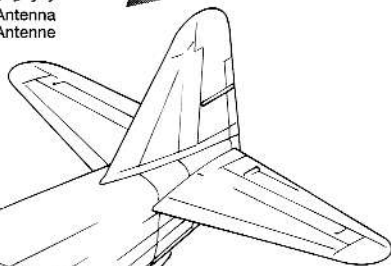

X-28

15

A43

X-10

プロペラ
Propeller
Hélice

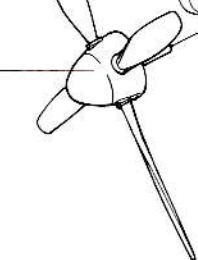

XF-16

XF-10:3

+X-1:1

B2

A5 ループアンテナ
Loop antenna
Ring-Antenne
Antenna annulaire

X-1
XF-71

15

X-10

A43

A9 ビトー管
Pitot
Pitot-Rohr
Tube de pitot

X-11

X-7

PAINTING

《川崎 局地戦闘機 紫電11型甲の塗装》

太平洋戦争後期の旧日本海軍の戦闘機は上面が暗緑色、下面が明灰白色の塗装が標準でしたが、紫電11型では工程簡略化のため下面は無塗装とした機体が多かった様です。部分的に銀のトーンを変えて塗装するとよりリアルになるでしょう。胴体の日の丸には白緑が付けられていましたが、目立ちすぎないようにそれを塗りつぶしたのも見られます。主翼前縁の黄色は空中での敵味方識別用です。スピナーは胴体と同じ暗緑色、プロペラは茶色で先端に黄色の帯が入ります。機体の塗装は7、8ページやパッケージを参考にしてください。細部の塗装は 6 で説明図中に示しました。

PAINTING THE N1K1-Ja SHIDEN

Japanese Naval aircraft seen during the latter part of the Pacific War had dark green upper surfaces and light gray undersurfaces. Towards the end of the conflict, undersurfaces were often unpainted bare metal. The red fuselage Hinomaru roundel was outlined in white, but sometimes painted over to reduce its visibility. For quicker recognition, the wing leading edges from the root to half way out were often painted yellow. The spinner was the same dark green as the fuselage, and the propeller blades were brown.

BEMALUNG DER N1K1-Ja SHIDEN

Japanische Marineflugzeuge aus dem späteren Pazifikkrieg waren an den obenliegenden Flächen dunkelgrün und hellgrau an der Unterseite lackiert. Gegen Ende des Krieges waren die Unterseiten oft unlackiertes, blankes Metall. Die rote HINOMARU-Kreisfläche trug einen weißen Rand, war aber manchmal zur besseren Tarnung übermalt. Um besser kenntlich zu sein,

waren die Tragflächen-Vorderkanten von der Wurzel bis zur Hälfte oft gelb gestrichen.

DECORATION DU N1K1-Ja SHIDEN

Les appareils de la Marine Impériale Japonaise en service lors de la deuxième moitié de la Guerre du Pacifique avaient des surfaces supérieures vert foncé et inférieures gris clair. Vers la fin du conflit, les surfaces inférieures n'étaient pas peintes, le métal laissé nu. Les cocardes rouges (Hinomaru) de fuselage avaient un liseré blanc quelquefois masqué pour réduire leur visibilité. Pour une identification rapide, les bords d'attaque étaient souvent peints en jaune de l'emplanture au milieu de l'aile.



APPLYING DECALS

《スライドマークの貼り方》

- ① 貼りたいマークをハサミで切りぬぎます。
- ② マークをぬるま湯に10秒ほどひたしてからタオル等の布の上におきます。
- ③ 台紙のはしを手で持ち、貼るところにマークをスライドさせてモデルに移してください。
- ④ 指に少し水をつけてマークをぬらしながら、正しい位置にずらしします。
- ⑤ やわらかい布でマークの内側の気泡をおし出ししながら、おしつけるようにして水分をとります。

DECAL APPLICATION

1. Cut off decal from sheet.
2. Dip the decal in tepid water for about 10 sec. and place on a clean cloth.
3. Hold the backing sheet edge and slide decal onto the model.
4. Move decal into position by wetting decal with finger.
5. Press decal gently down with a soft cloth until excess water and air bubbles are gone.

ANBRINGUNG DES ABZIEHBILDES

1. Abziehbild vom Blatt ausschneiden.
2. Das Abziehbild ungefähr 10 Sek. in lauwarmes Wasser tauchen, dann auf sauberen Stoff legen.
3. Die Kante der Unterlage halten und das Abziehbild auf das Modell schieben.
4. Das Abziehbild an die richtige Stelle schieben

und dabei mit dem Finger das Abziehbild naßmachen.

5. Das abziehbild mit weichem Stoff ganz andrücken, bis kein überflüssiges Wasser und keine Luftblasen mehr vorhanden sind.

APPLICATION DES DECALCOMANIES

1. Découpez la décalcomanie de sa feuille.
2. Plongez la décalcomanie dans de l'eau tiède pendant 10 secondes environ et poser sur un linge propre.
3. Retenez la feuille de protection par le côté et glissez la décalcomanie sur le modèle réduit.
4. Placez la décalcomanie à l'endroit voulu en lamouillant avec un de vos doigts.
5. Pressez doucement la décalcomanie avec un tissu doux jusqu'à ce que l'eau en excès et les bulles aient disparu.

A 《筑波海軍航空隊所属機》
 JAPANESE NAVY TSUKUBA
 FIGHTER GROUP

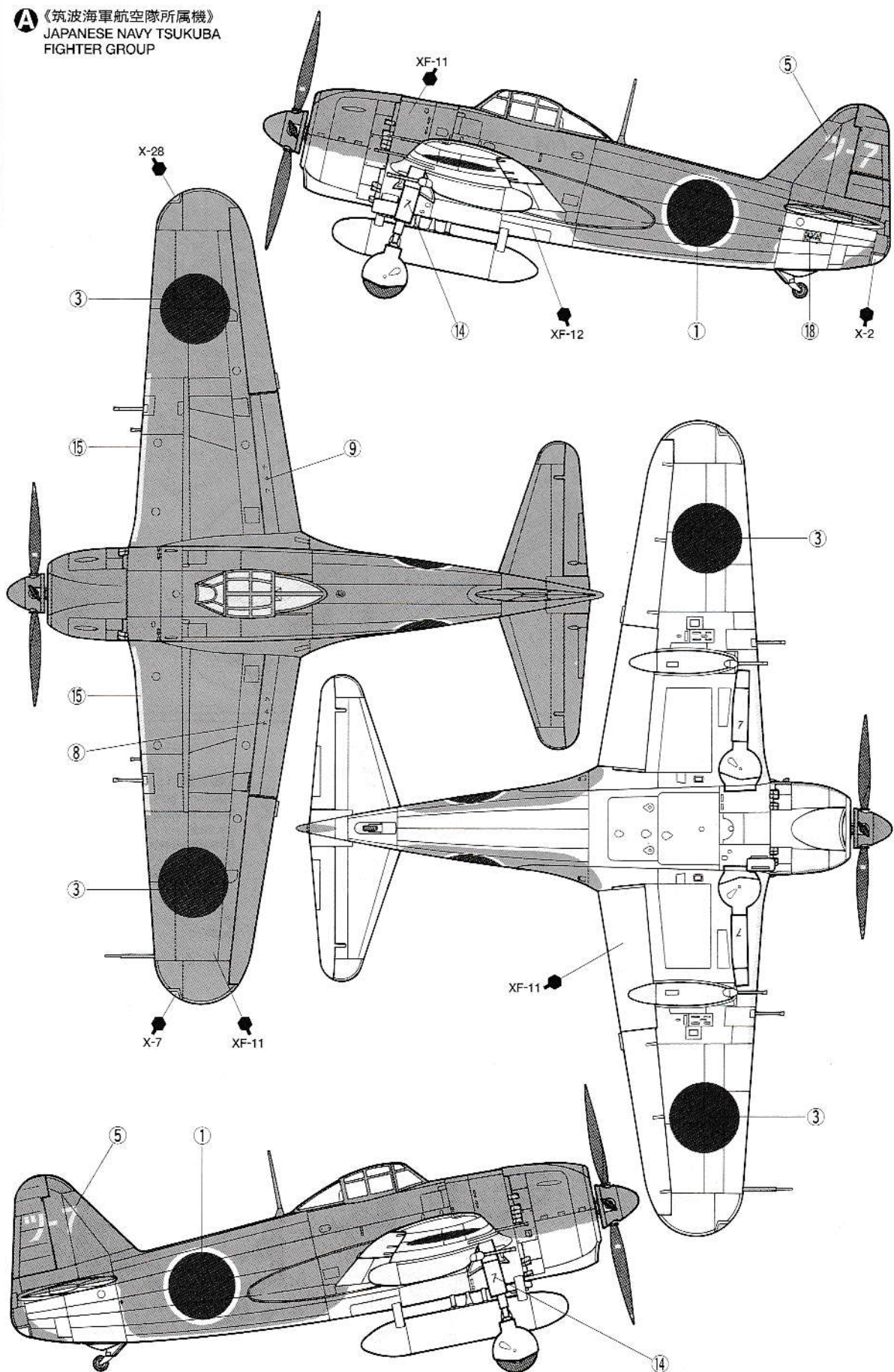

B 《横須賀海軍航空隊戦闘機隊所属機》
JAPANESE NAVY YOKOSUKA
FIGHTER GROUP

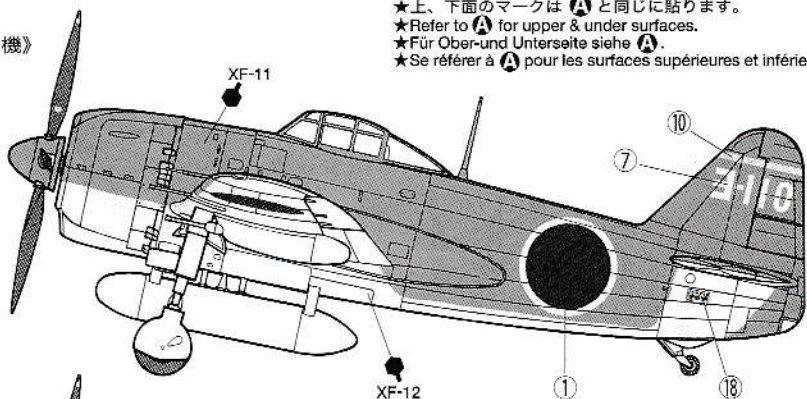

C 《第341海軍航空隊所属機》
戦闘第402飛行隊
341st NAVAL FIGHTER GROUP
402nd FIGHTER SQUADRON

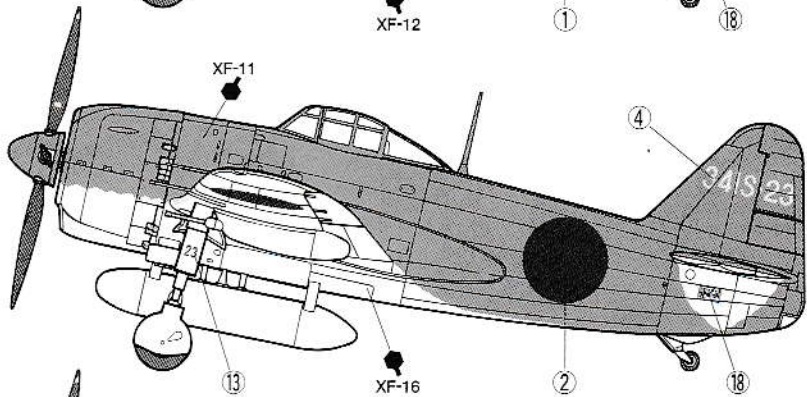

D 《第341海軍航空隊所属機》
戦闘第402飛行隊
341st NAVAL FIGHTER GROUP
402nd FIGHTER SQUADRON

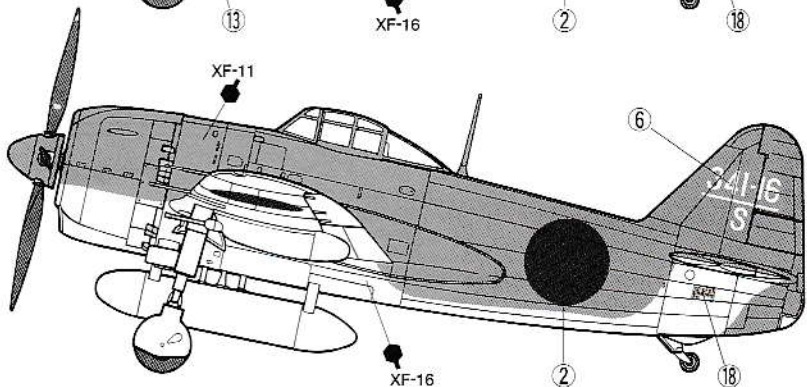

★上、下面のマークは **A** と同じに貼ります。
★Refer to **A** for upper & under surfaces.
★Für Ober- und Unterseite siehe **A**.
★Se référer à **A** pour les surfaces supérieures et inférieures.

《郵便振替のご利用法》

お近くにある郵便局の払込用紙をご利用ください。振込用紙の通信欄にITEM番号、スケール、製品名、部品名、数量をご記入ください。次に口座番号・00810-9-1118、加入者名・田宮模型、金額欄に必要部品の合計金額を記入します。すべての振込人住所欄にあなたの住所、氏名、電話番号、郵便番号を記入し、窓口に振込金と振込手数料を添えてお出しください。この時、振込にかかる手数料はお客様の負担となります。また郵便振替をご利用になる時はこのカードは必要ありません。

《タミヤカード》

タミヤカードを利用されますと部品の入手が早く簡単です。詳しくは、当社カスタマーサービスまでお問い合わせください。

《電話でのご注文もご利用いただけます。》
パーツ代金に加えて代引き手数料(315円)をご負担いただければ、代金着払いにより電話でのご注文も承ります。

《イタレリ製キットの購入法》

イタレリ製キットのご注文は当社カスタマーサービスをご利用ください。イタレリ製品の一覧(無料)をご用意しております。またイタレリ製キットカタログをご入り用の方は有料にておわけしております。お問い合わせは直接お電話でカスタマーサービスまでご連絡ください。

タミヤ・ホームページ: www.tamiya.com

AFTER MARKET SERVICE CARD

When purchasing Tamiya replacement parts, please take or send this form to your local Tamiya dealer so that the parts required can be correctly identified and supplied. Please note that specifications, availability and price are subject to change without notice.

Parts code

0006354.....A Parts
9006354.....B Parts
9406058.....2x3mm Poly Cap (2 pcs.)
1406182.....Decal
1056270.....Instructions
ITEM 60768

KAWANISHI N1K1-Ja
SHIDEN TYPE 11

ウォーバードコレクション NO.68

川西局地戦闘機
紫電11型甲



部品をなくしたり、こわした方は、下のステッカーが貼られたカスタマーサービス取次店でご注文いただけます。当社カスタマーサービスに直接ご注文する場合は、このカードの必要部品を○でかこみ代金を現金書留または、定額小角簿(100円以下は切手可)と一緒に申し込みにください。なお、ご送会にはタミヤカードや郵便振替もご利用いただけます。

《お問い合わせ電話番号》

静岡 054-283-0003

東京 03-3899-3765 (静岡へ自動転送)

営業時間・平日 8:00~20:00・土、日、祝日 8:00~17:00

A/パーツ.....650円 0006354

B/パーツ.....290円 9006354



ポリキャップ(2個).....100円 9406058
マーク.....220円 1406182
説明図.....220円 1056270

For Japanese use only! ITEM 60768

住所

<input type="text"/>	<input type="text"/>	<input type="text"/>	<input type="text"/>	<input type="text"/>	<input type="text"/>
----------------------	----------------------	----------------------	----------------------	----------------------	----------------------

電話 () -

氏名

★上記の価格は予告なく変更となる場合があります。

TAMIYA
株式会社タミヤ
静岡県浜田原3-7 〒422-8610

1201