

# U.S. NAVY BATTLESHIP BB-62 NEW JERSEY

ウォーターラインシリーズNO.614 アメリカ海軍 戦艦 ニュージャージー

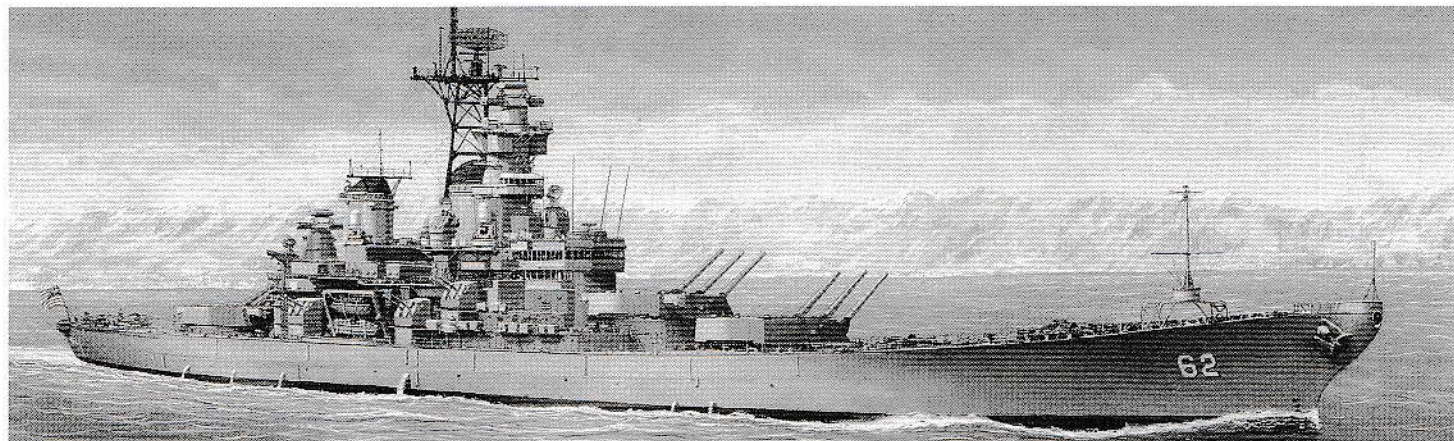

## WATER LINE SERIES

### アメリカ海軍最大最強の戦艦

第2次世界大戦中に建造された戦艦アイオワ級はアメリカ海軍最大で最後の戦艦として知られています。BB-62ニュージャージーは4艦が建造されたアイオワ級の2番艦として誕生。太平洋戦争終結後も朝鮮戦争、ベトナム戦争を戦い抜いた輝かしい戦歴を持った戦艦です。

1937年度計画のノース・カロライナ級2隻、1938年度計画のサウス・ダコタ級4隻とワシントン軍縮条約失効後の1930年代後半にアメリカ海軍は35000トンクラスの新鋭戦艦を続々と建造します。その中で1939年および1940年度計画で建造に着手したのがアイオワ級でアメリカ海軍史上最強の戦艦を目標に設計されました。クリッパー型の艦首に強いシェアーとフレアーを持つ平甲板型船体、塔型艦橋構造物、集中防御方式を目的とする構造物の集中化など、1937年度計画で建造されたノース・カロライナ級の特徴がそのまま引き継がれ、基準排水量は攻撃力、防御力、速度などの要求を満たすことで45000トンに達しました。また、船体の最大幅をパナマ運河の通過が可能な33mにおさえた結果、全長は270.5mときわめて長くなったのもアイオワ級の特徴といえるでしょう。兵装類は主砲に16インチ(40.6cm)50口径3連装砲塔3基を搭載。初速762m/秒、最大射程38.7kmという強力な艦載砲でした。さらに、新造時の副砲には5インチ(12.7cm)38口径両向砲の連装砲塔10基、対空兵器として40mm 4連装機銃16基などが装備されていたのです。一方、防御力は水線装甲帯を垂直に装備した方式を採用。水線装甲帯の厚さは43.1cmでその下端から艦底付近まで水中防御のた

めのテーバード・アーマーが装着されていました。

機関部は2缶を1室に収めた缶室とタービン1基を収めた主機械室が交互に4室ずつ配置される独特のレイアウトを採用。機関出力は大和級の150000馬力を大きく上まわり、戦艦としては空前の212000馬力に達していました。速力は33ノット、航続距離は15900カイリ。大和級の27ノット、7200カイリをいずれも凌いでおり、大戦中に出現した戦艦の中では攻撃力・防御力・運動力の3点でもっともバランスに優れていたといえるでしょう。

### ニュージャージーの戦歴

太平洋戦争のさなか、1943年に竣工したニュージャージーは翌年1月にクエゼリンやメジュロの攻略戦に参加したのを皮切りに、マーシャル、マリアナ、パラオ、フィリピン、硫黄島、沖縄と戦い続け、終戦直前には日本本土砲撃にも参加。この間、第5艦隊の旗艦、太平洋方面戦艦群旗艦などを歴任しています。沖縄戦では戦艦大和を迎え撃つ作戦を計画。しかし、空母機が大和を撃沈したため、日米最強の戦艦同士による決戦は実現せずに終わってしまいました。

### 第2次世界大戦後のニュージャージー

大戦後は一時予備役に入りましたが1950年、朝鮮動乱が始まると再び現役に復帰して朝鮮水域に進出。アイオワなどとともに沿岸各地の砲台や鉄橋、トンネルなどの砲撃に活躍しました。作戦行動距離は78400km以上、主砲発射回数は3000回を突破、砲撃の対象は沿岸部の目標だけでなく奥地の共産軍陣地にもおよび、陸上戦にも大きく貢献したのです。

1953年に朝鮮戦争が終わり、1957年には退役し再び予備役となったニュージャージーでしたが、1968年、ベトナム戦争の拡大にもともない再就役。就役にあたってはフィラデルフィアの造船所で電子装置の新式化、居住性の改善、ヘリコプター搭載設備の追加などの改装が施されたのです。そして、ベトナム水域に進出。9月から翌年の3月ま

で戦闘に加わり、この間に発射した16インチ砲弾は5688発、5インチ砲弾においては実に15000発に達しました。そして、1969年12月、財政的理由により再び予備役に編入されました。

それから13年、もはや活躍する機会はないのではないかとわれていたニュージャージーは1982年、三度その姿を太平洋上に現します。今回の再就役は急速に増強されてきたソビエト海軍に対抗するためのもので、時のレーガン政権が掲げた「600隻海軍」構想のひとつとしてアイオワ級の現役復帰が決まったのです。その1番手として選ばれたのがニュージャージーでした。81年から82年にかけて大幅な近代化改装が実施され、上層甲板の5インチ連装砲4基の撤去とトマホークランチャー8基(計32門)の新設、ハーブーン対艦ミサイルランチャー4基(計16門)の新設、そして、後甲板にヘリコプター発着場と駐機場を新設。加えて、対空/対ミサイル防御用のバルカン・フランクス機銃4基、SLQ-32電波対抗装置2基、対艦ミサイル防御用のチャップランチャー8基を新設。また、通信機器をベルナップ型ミサイル巡洋艦と同一機材に換装し、LINK-11のデータリンク端末の装備などが実施されました。この改装工事でニュージャージーは強力な攻撃力を持ったミサイル戦艦に生まれ変わったのです。1982年12月に再就役を果たした後、1983年にはニカラグア封鎖作戦、レバノン紛争に参加。1986年8月には日本の佐世保港にも立ち寄りました。

数度にわたって就役し、第一線での巨砲の威力を遺憾なく発揮してきた戦艦ニュージャージーも1991年2月、その役を退き1995年1月には除籍となりました。その後、1999年には係留地のワシントンから生まれ故郷のフィラデルフィア、デラウェア河畔に曳船。整備されたニュージャージーは浮かぶ博物館として2001年10月に開館、その姿を今に留めているのです。

## The Inevitable Battleship of the U.S. Navy

The Iowa class battleships were the largest and last of the great battleships constructed by the U.S. Navy. Of the six planned, only the BB-61 Iowa, BB-62 New Jersey, BB-63 Missouri and BB-64 Wisconsin were completed. The New Jersey served with distinction in WWII, the Korean and Vietnam Wars and today remains one of the most decorated vessels of the U.S. Navy.

Following the termination in 1936 of the Washington Naval Reduction Treaty, which limited the size of capital ships to a standard displacement of fewer than 35,000 tons, the U.S. Navy began construction on a new line of large battleships. These massive ships, including the North Carolina and South Dakota class, were armed with 40.6cm main guns, featured superior armor and boasted a maximum speed of 27 knots. In search of a faster battleship that could operate more effectively with cruisers and aircraft carriers, the U.S. Navy drew up plans for the new Iowa class, capable of a maximum speed of 33 knots.

Their enormous size, 45,000 tons standard displacement, was a consequence of the navy's demands for superior firepower, defensive ability and engine strength. But in order to allow passage through the Panama Canal, Iowa class ships could not be wider than 33m, and therefore stretched to an extremely long 270.5m. Added to this long shape was a "bulbous" bow designed for reducing drag, which gave the Iowa class battleships their unique look. For their main armament, they packed three turrets of 16 inch (40.6cm) 50 caliber triple guns that boasted an initial muzzle speed of up to 762m/s and maximum firing range of 38.7km. Secondary armament included ten turrets of 5 inch (12.7cm) 38 caliber double guns, and anti-aircraft armament included sixteen turrets of 40mm quadruple guns. Iowa class battleships were also fitted with a unique vertical side armor system designed to provide excel-

lent protection both above and below the water line. The upper armor belt measured a thickness of 43.1cm with the lower belt featuring a tapered armor design. Compared with the 150,000hp output of Japan's Yamato class battleships, the New Jersey boasted an amazing 212,000hp. She was capable of speeds of up to 33 knots and possessed a cruising range of 15,900 nautical miles. No wonder the Iowa class ships are widely considered to be the most powerful battleships of WWII.

### The New Jersey in WWII

Completed in 1943, the USS New Jersey was deployed to Kwajalein and Majuro Lagoon from January to February 1944, where she first saw combat screening carriers from enemy air attack. The New Jersey was then deployed to numerous battle fronts including the Marshalls, Marianas, Palau and Philippines, and held such prominent positions as flagship for the 5th and 3rd Fleet. As the war approached the Japanese mainland, the New Jersey provided direct gun support for the Iwo-Jima and Okinawa landings. In the battle of Okinawa, she was assigned to fight against the IJN Yamato, the largest battleship ever built. However, this face-off between the two nations' biggest ships never occurred, as the Yamato was sunk by carrier-borne aircraft before she could engage the U.S. fleet.

### The New Jersey after WWII

Although the New Jersey was relegated to reserve duty after WWII, she was recommissioned to active service with the outbreak of the Korean War in 1950. Together with her sister ship BB-61 Iowa, she bombarded the enemy's coastal and inland targets such as gun batteries, bridges and tunnels, providing direct and continuous support for the land forces.

The Korean War ended in 1953, and the New Jersey was retired from active service again in 1957. Just over 10 years later, the expansion of fighting in Vietnam led

to her being commissioned for a third time. After heading to Vietnam, she was refurbished with new weapons and equipment at the Philadelphia Navy Yard, including the latest electronic devices and a helicopter landing pad. From September, 1968 to March of the following year, the USS New Jersey served in fire support missions off the Vietnam coast. Decommissioned for budget reasons in December 1969, she spent the next thirteen years inactive.

World events again affected the New Jersey's fate when U.S. President Reagan announced an effort to build a 600 ship navy in response to the enlargement of Soviet block navies and mounting tensions during the late 1970's and early 1980's. In order to meet this goal, the navy decided to return the Iowa class battleships to active service, and selected the New Jersey as the first to receive complete renovation and modernization. In place of her outmoded weapons systems, the New Jersey was fitted with the latest weapons and electronic warfare devices. The 5 inch double guns on the upper deck were removed and replaced with 32 Tomahawk missiles, 16 Harpoon missiles and four Vulcan/Phalanx Close-In Weapons Systems. A new helicopter landing pad and flight deck were installed on the rear deck and the communications equipment was extensively upgraded. Subsequent to being recommissioned in late 1982, the New Jersey was deployed to enforce the blockade of Nicaragua and to support U.S. troops involved in Lebanon's civil war.

The battleship New Jersey was officially retired in 1991 after serving with distinction around the world for close to half a century. In 1999 the New Jersey was towed home to her birthplace of Philadelphia, where she was remodeled as a floating museum on the Delaware River. The Battleship New Jersey Museum and Memorial opened its doors in October 2001, insuring that the legend of this historical battleship lives on today.

**注意** ●作る前に説明書をよくお読みください。また、小学生などの低年齢の方が組み立てるときは、保護者の方もお読みください。●工具の使用には十分注意してください。特にナイフ、ニッパーなどの刃物によるケガ、事故に注意してください。●接着剤や塗料を使用する時はそれぞれの注意書をよく読み、指示に従って正しく使用してください。また、使用する時は室内の換気に十分注意してください。●小さなお子様がいる場所での作業はしないでください。小さな部品の飲み込みや、ビニール袋をかぶっての窒息など危険な状況が考えられます。

**CAUTION** ●Read carefully and fully understand the instructions before commencing assembly. A supervising adult should also read the instructions if a child assembles the model. ●When assembling this kit, tools including knives are used. Extra care should be taken to avoid personal injury. ●Read and follow the instructions supplied with paints and/or cement, if used (not included in kit). ●Keep out of reach of small children. Children must not be allowed to put parts in their mouths, or pull vinyl bag over their heads.

### ●用意する工具

Tools recommended

接着剤 (プラスチック用)  
Cement



ニッパー  
Side cutters

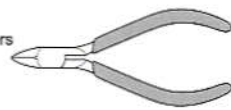

ナイフ  
Modelling knife

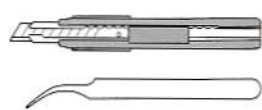

ピンセット  
Tweezers



ピンバイス (ドリル刃0.8mm)  
Pin vise (0.8 mm bit)



## PAINTING

戦艦ニュージャージーは1943年の竣工時からメジャー21と呼ばれる塗装が施されました。その後、1945年になってメジャー22と呼ばれる迷彩塗装に変更。第二次世界大戦終了後は各艦と同様に平時塗装のスタンダードヘイズグレイに塗装されました。朝鮮戦争やベトナム戦争などでもこの塗装のまま出動したのです。

The USS New Jersey was painted with measure 21 camouflage in 1943 and was repainted with measure 22 camouflage in 1945. After WWII, she was repainted in a standard haze gray camouflage. During the Vietnam War and other post-WWII missions, the New Jersey served in this standard haze gray coloring.

★船体の塗装は、別紙カラー図を参照してください。細部の塗装は指示図中に●のマークと、タミヤカラーのカラーナンバーで指示しました。

★Refer to painting diagram for painting of hull. Detailed painting is outlined in the instruction manual. ● denotes number for Tamiya Paint Color.

# 1 船体の組み立て Hull assembly

指示の番号のスライドマークをはります。  
Number of decal to apply.

このマークの部品は接着しません。  
Do not cement.

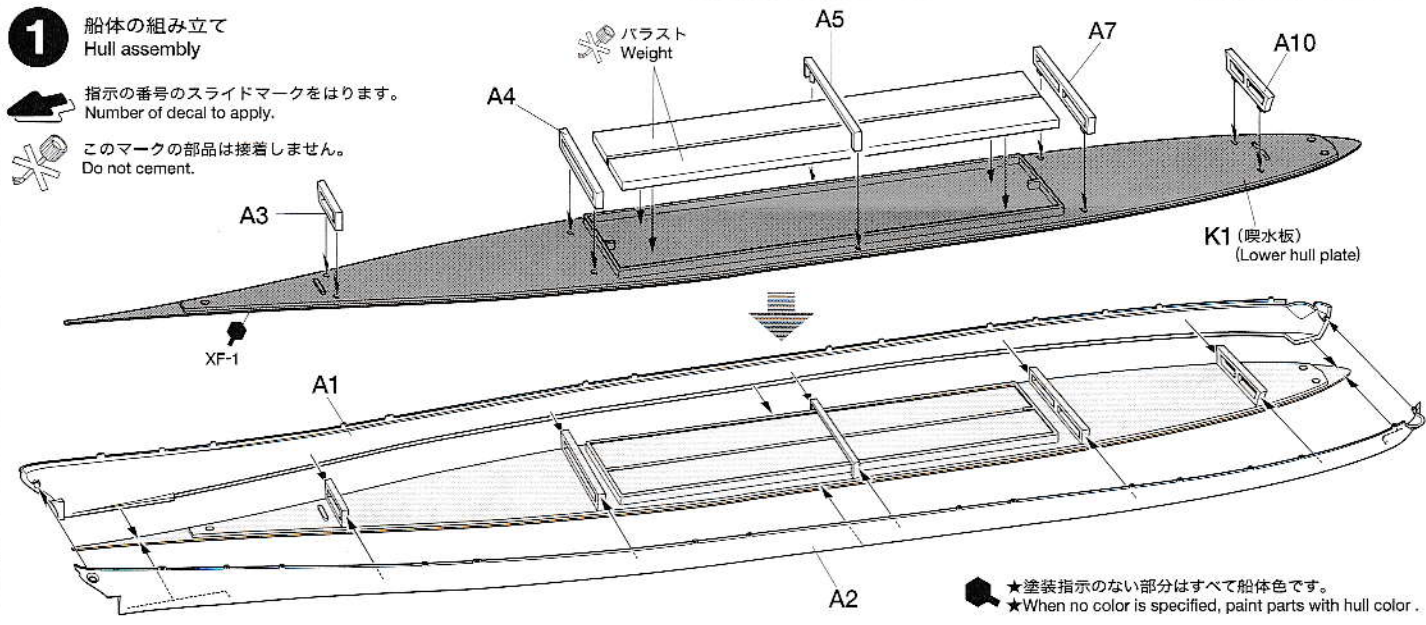

★塗装指示のない部分はすべて船体色です。  
★When no color is specified, paint parts with hull color.

# 2 甲板の組み立て Deck assembly

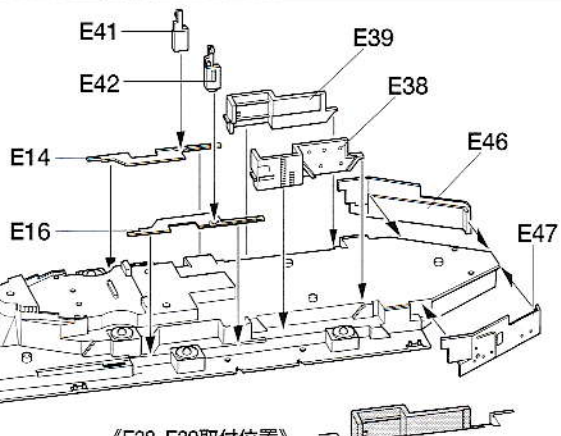
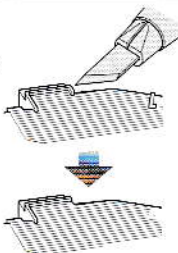
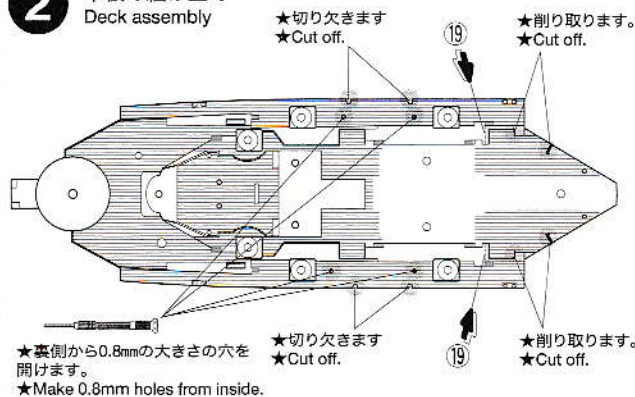

《E38, E39取付位置》  
Fixing position of E38 and E39

《将官艇》  
Officer's boat



《作業艇：E7》  
Boat

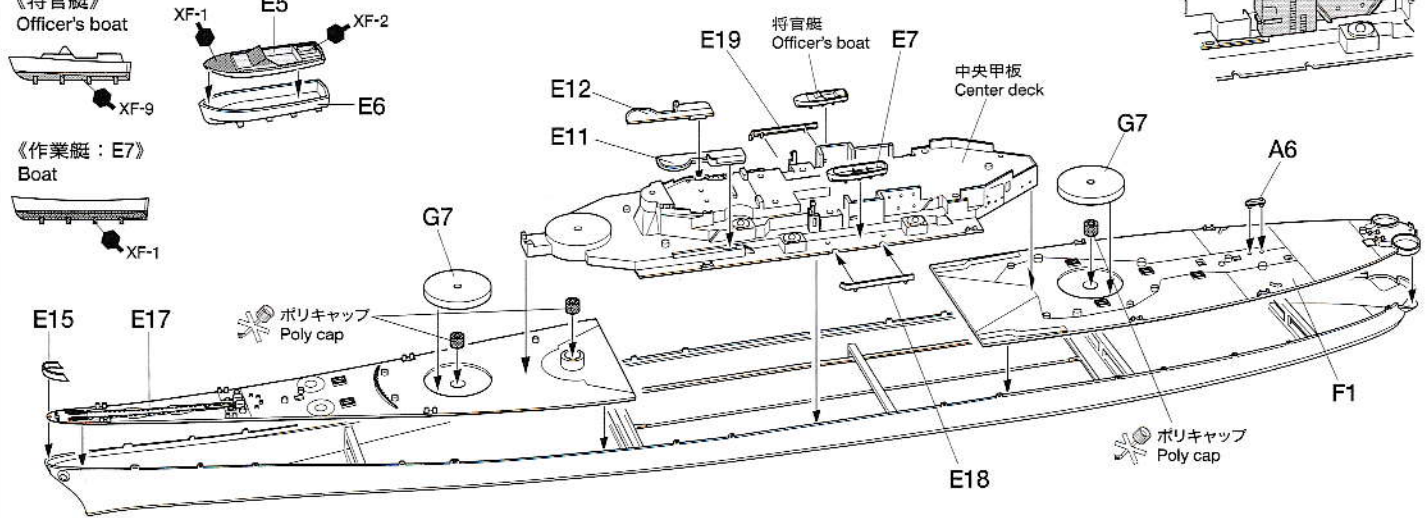
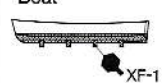

3

### 各部の組み立て Superstructures assembly

《ハーブーンランチャー》★4個作ります。  
Harpoon launcher  
★Make 4.

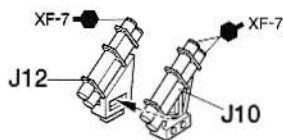

《射撃指揮装置》  
Gun director

★4個作ります。  
★Make 4.

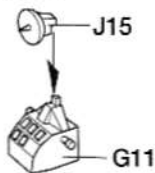

《後部司令塔》  
Rear control tower



《後部煙突》  
Rear funnel

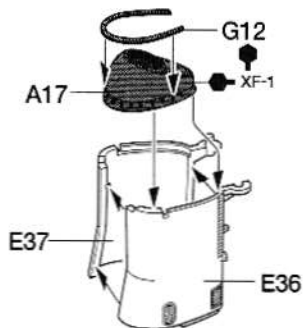

《後部構造物》  
Rear superstructure

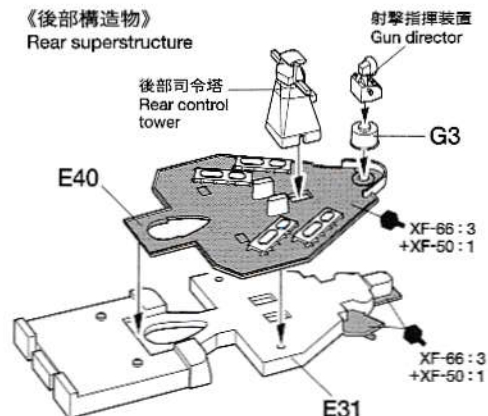

4

### ウェポンデッキの取り付け Attaching weapon deck

後部煙突  
Rear funnel

ウェポンデッキ ★真っ直ぐに降ろします。  
Weapon deck ★Attach as shown.

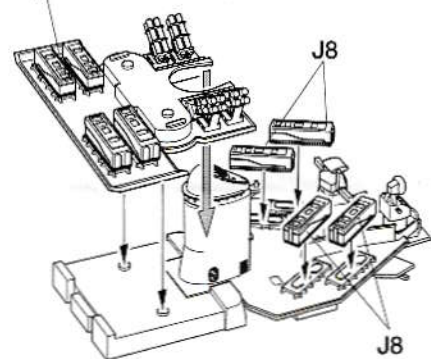
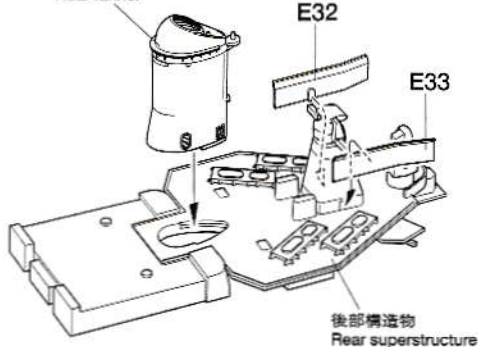
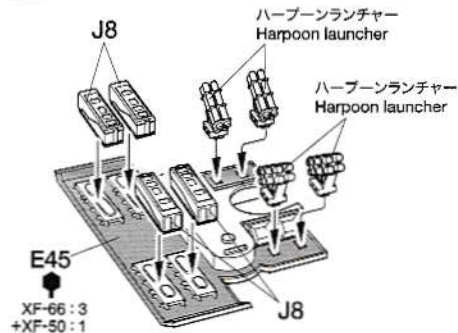

5

### 艦橋の組み立て Bridge assembly

《前部煙突基部》  
Front funnel base

《前部煙突》  
Front funnel

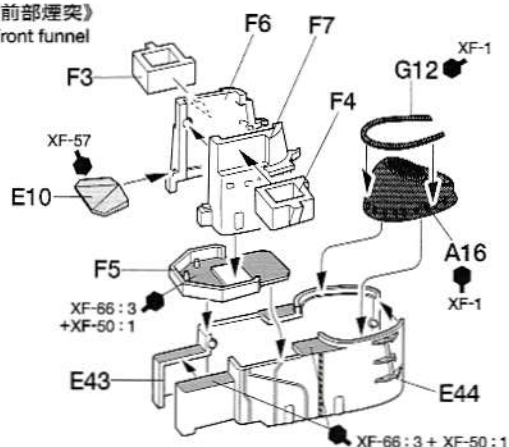
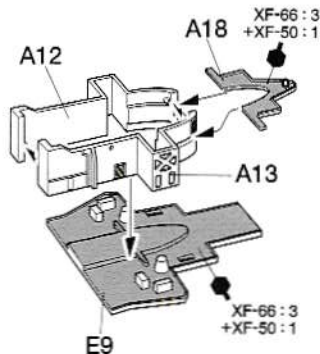
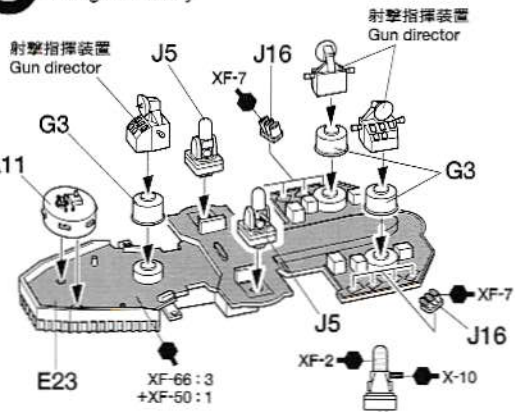

**6**

### 艦橋の取り付け Attaching bridge

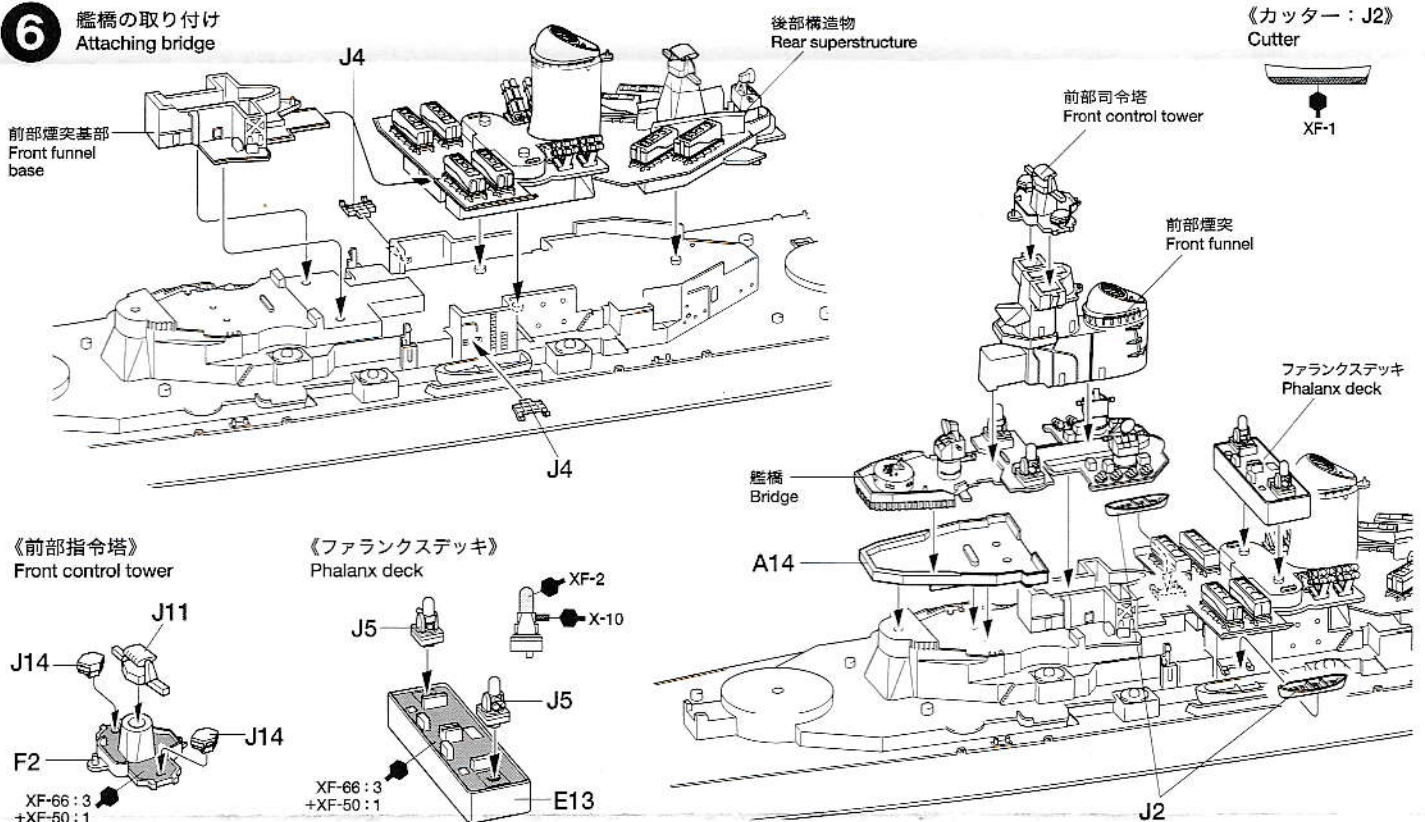
**7**

### メインマストの組み立て Main mast assembly

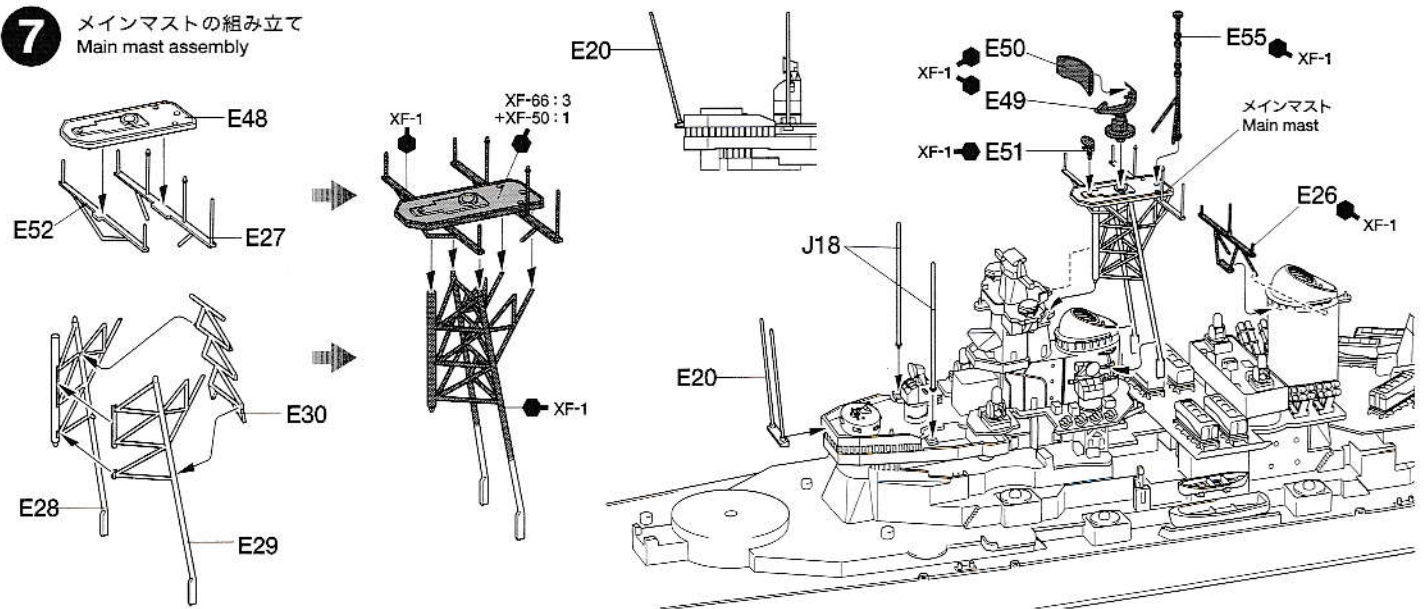

8

《1番40.6cm主砲塔》  
1st 40.6cm main gun turret

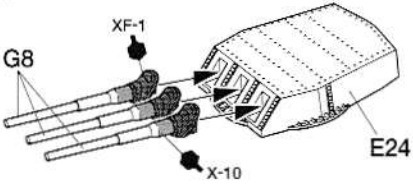

《2, 3番40.6cm主砲塔》  
2nd and 3rd 40.6cm main gun turret

★2個作ります。  
★Make 2.

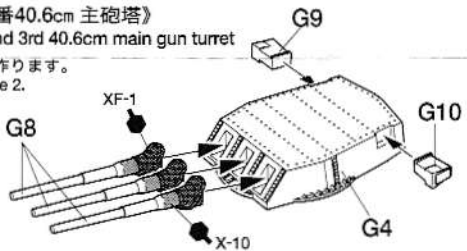

《12.7cm高角砲》  
12.7cm high angle guns

(A) ★4個作ります。  
★Make 4.

(B) ★2個作ります。  
★Make 2.

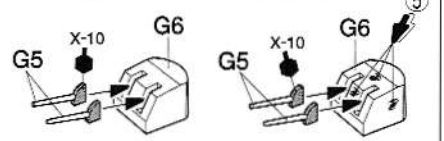

9

砲塔の取り付け  
Attaching turrets

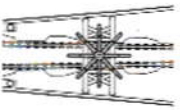

★向きに注意します。  
★Note direction.

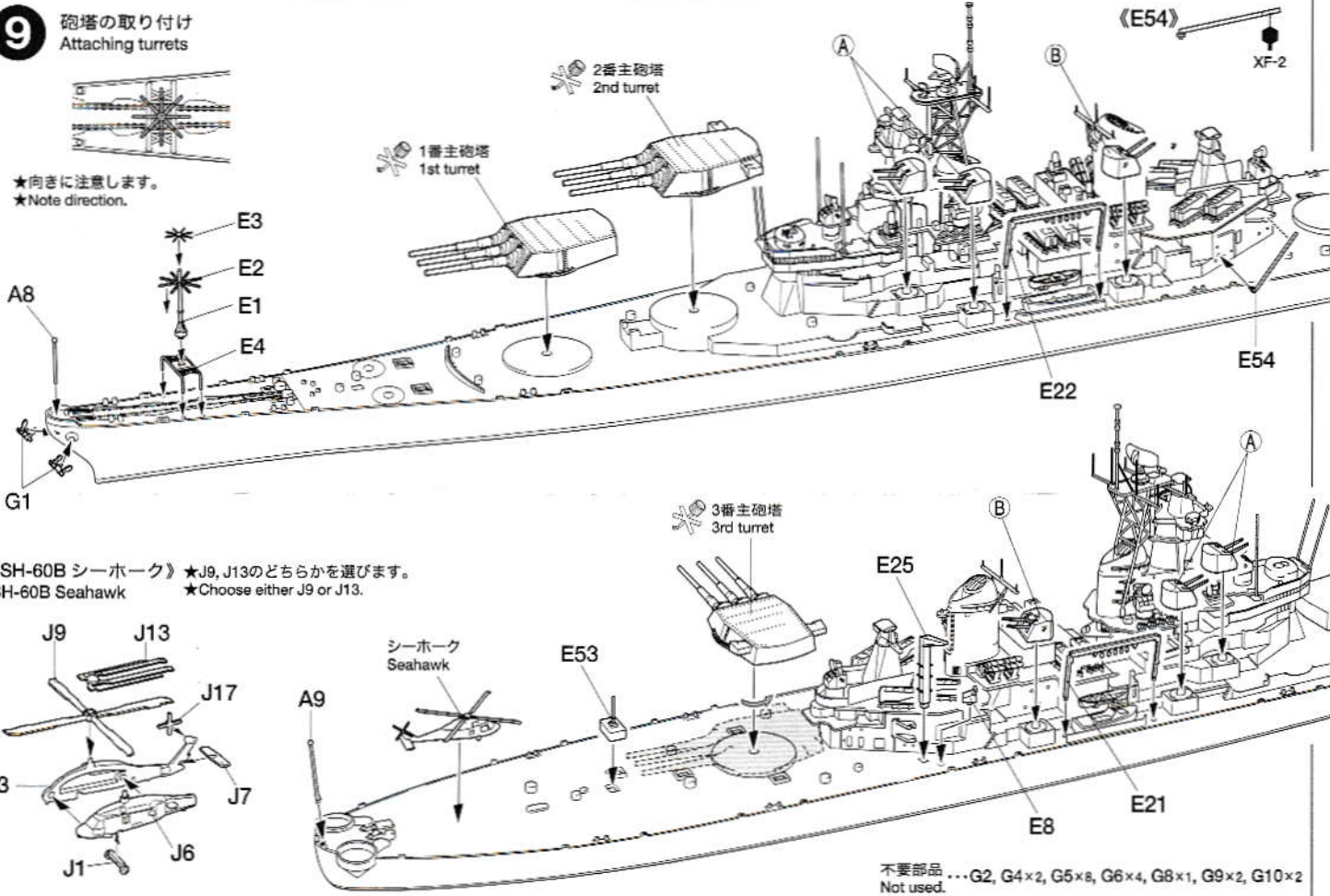

《SH-60B シーホーク》 ★J9, J13のどちらかを選びます。  
SH-60B Seahawk ★Choose either J9 or J13.

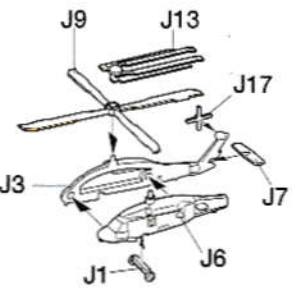

不要部品...G2, G4×2, G5×8, G6×4, G8×1, G9×2, G10×2  
Not used.

# BB-62 U.S. NAVY BATTLESHIP NEW JERSEY

ウォーターラインシリーズNO.614  
アメリカ海軍 戦艦 ニュージャージー

部品をなくしたり、こわした方は、下のステッカーが貼られたカスタマーサービス取次店でご注文いただけます。当社カスタマーサービスに直接ご注文する場合は、このカードの必要部品を○でかみ代金を現金書留または、定額小為替(100円以下は切手可)と一緒に申し込みにください。

**タミヤカスタマーサービス取次店**

パーツの  
お取り寄せに  
大変便利な  
お店です。

TAMIYA  
411-0101 東京都葛飾区新小岩4-1-1  
TEL: 03-5812-1111 FAX: 03-5812-1112

A/パーツ	750円	0003707
E/パーツ	890円	0003977
F/パーツ	390円	0003978
G・J/パーツ (1枚)	450円	0003979
K/パーツ	530円	0003715
2×3mmポリキャップ (4個)	120円	9442023
軍艦旗シート	190円	1403238
マーク	210円	1403360
パラスト (2本)	400円	4307048
説明図	170円	1053380
塗装図	170円	1253013

《お問い合わせ番号》 静岡 054-283-0003  
東京 03-3899-3765 (静岡へ自動転送)  
営業時間: 平日 8:00~20:00 土、日、祝日 8:00~17:00  
★価格は予告なく変更となる場合があります。  
タミヤインターネットホームページアドレス  
[www.tamiya.com](http://www.tamiya.com)

For Japanese use only! ITEM 31614  
**TAMIYA**  
株式会社 タミヤ  
静岡県厚田原3-7 〒422-8610  
31614 WL New Jersey (1053380)

# U.S. NAVY BATTLESHIP

# BB-62 NEW JERSEY

基準排水量:4,500トン 全長:270.5m 最大幅:33m 吃水:11.58m  
軸馬力:212,000hp 主機:ウエスティングハウス蒸気タービン  
軸数:4 速力:33ノット 航続距離:15,000浬(15ノット時)  
艦載機:LAMPS Mk. III SH-60B シーホーク  
兵装:40.6cm3連装主砲×3基 12.7cm連装高角砲×6基  
トマホーク巡航ミサイルランチャー4連装×8基  
ハーブーン対艦ミサイルランチャー4連装×4基  
バルカン・ファランクス20mm機関砲×4基

Standard displacement: 45,000t Overall length: 270.5m  
Breadth: 33m Draft: 11.58m Maximum output: 212,000hp  
Main machinery: Westinghouse steam turbine Shafts: 4  
Maximum speed: 33kt Range: 15,000nm (15kt/h)  
Aircraft carried: LAMPS Mk. III SH-60B Seahawk  
Armament: 40.6cm triple guns ×3 / 12.7cm double guns ×6  
/ Quadruple Tomahawk missile launcher ×8  
/ Quadruple Harpoon missile launcher ×4  
/ Vulcan/Phalanx 20mm CIWS ×4

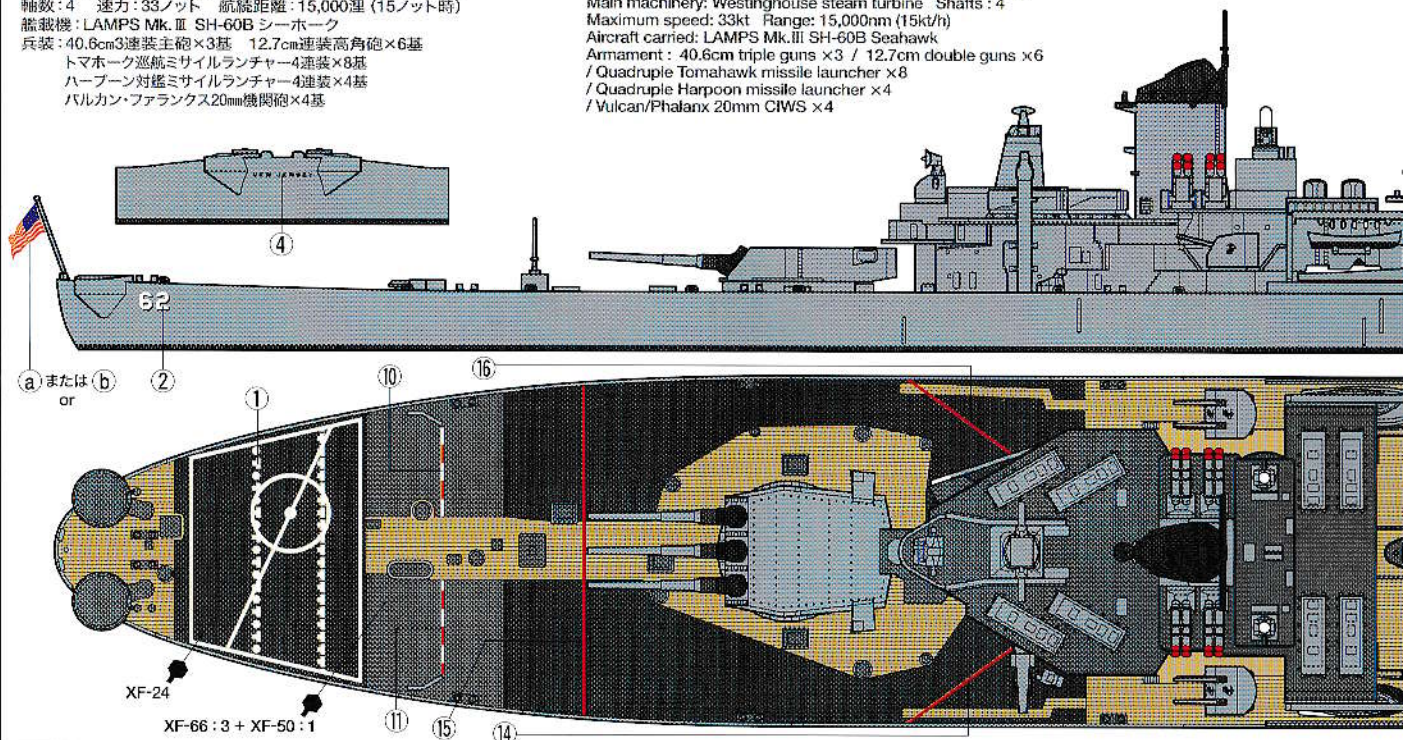

《使用する塗料》  
Tamiya color number

TS-68 ●木甲板色 / Wooden deck tan

TS-32 ●ヘイズグレイ / Haze grey

X-10 ●ガンメタル / Gun metal

XF-1 ●フラットブラック / Flat black

XF-2 ●フラットホワイト / Flat white

XF-7 ●フラットレッド / Flat red

XF-9 ●ハルレッド / Hull red

XF-24 ●ダークグレイ / Dark grey

XF-50 ●フィールドブルー / Field blue

XF-57 ●バフ / Buff

XF-66 ●ライトグレイ / Light grey

XF-63 ●ジャーマングレイ / German grey

XF-56 ●メタリックグレイ / Metallic grey

※キットには再現されていませんが、艇側には排水管が取り付けられていました。  
※Drainpipes (not included in kit) were equipped on the hull sides.

《LAMPS Mk.Ⅲ SH-60B シーホーク》  
LAMPS Mk.III SH-60B Seahawk

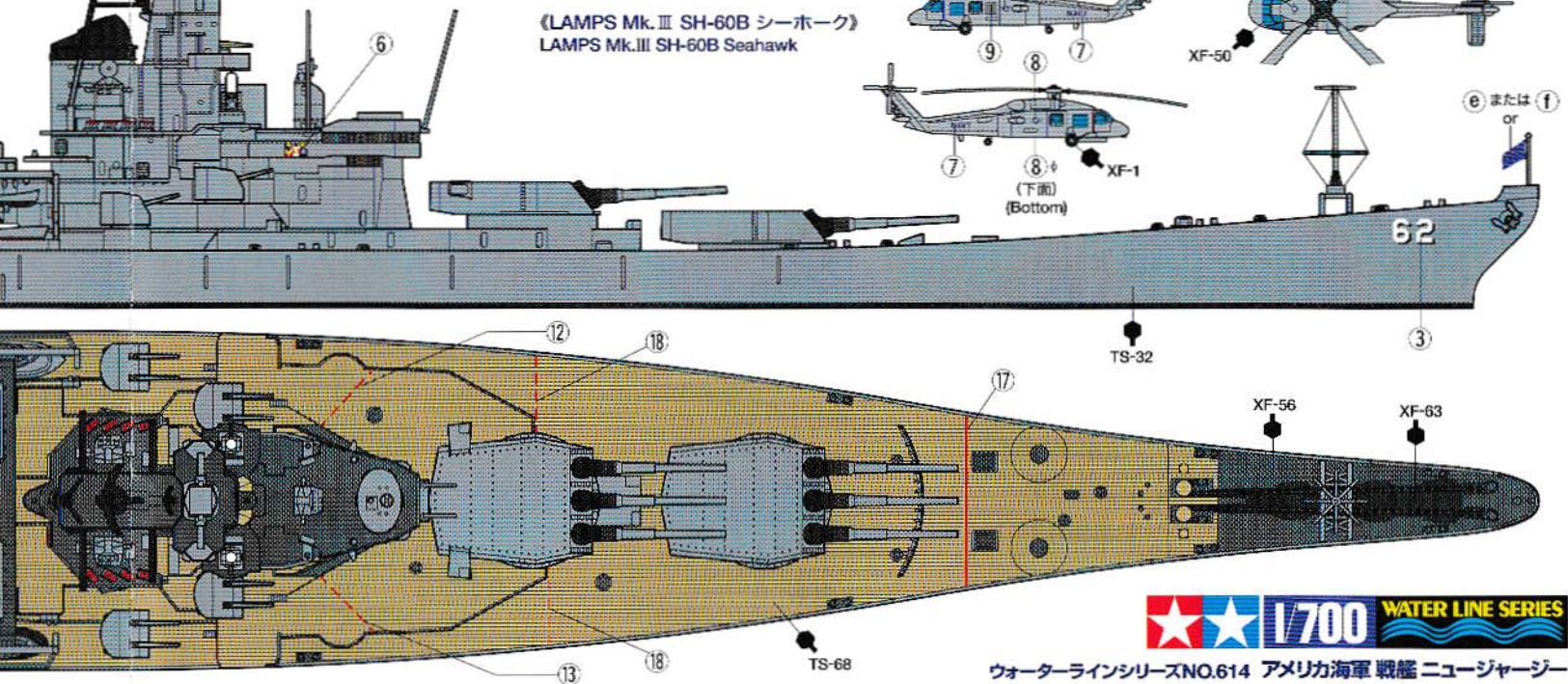
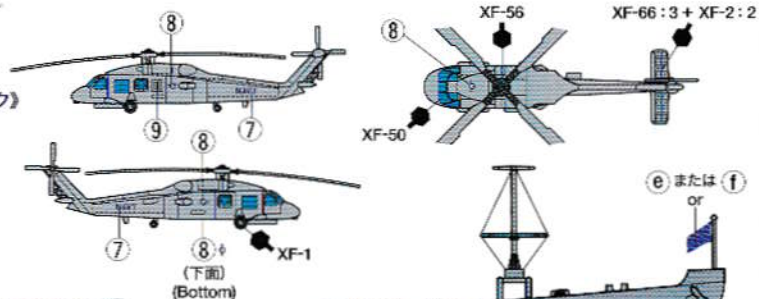

ウォーターラインシリーズNO.614 アメリカ海軍 戦艦 ニュージャージー