

NORTH AMERICAN 1/72 SCALE WAR BIRD COLLECTION F-51D MUSTANG KOREAN WAR



ITEM 60754



ウォーバードコレクション NO.54

ノースアメリカン F-51D マスタング (朝鮮戦争仕様)

Sketched out in a New York city hotel in April 1940, the North American Aviation Corporation NA73X went on to become one of the best fighters to come out of World War 2. The U.S. Army Air Corps gave it the title of P (for pursuit) 51, and it was named Mustang by the British. Of the several variations of the Mustang, the P-51D is considered the definitive version and was the first to have the bubble canopy. More "D" models were built than any other variant, with a total of 9,603 being produced. Armed with six .50 caliber machine guns, three in each wing, with 400 rounds for each inboard gun and 270 rounds for the other four, plus underwing pylons for auxiliary fuel tanks or 1000lb bombs, the Mustang was a true fighter pilots airplane. At the conclusion of

Aufskizziert in einem NEW YORKER Hotelzimmer im April 1940, machte sich die NA73X der NORTH AMERICAN AIRCRAFT CORPORATION daran, eines der besten Jagdflugzeuge zu werden, das im Zweiten Weltkrieg herauskam. Das U.S. ARMY AIR CORPS gab ihm die Bezeichnung P51 (für pursuit = Verfolger, Jäger), und von den BRITEN erhielt es den Namen MUSTANG. Von den verschiedenen Ausgaben der MUSTANG sieht man in der P51-D die endgültige Version, sie war auch die erste mit der geblasenen Haube. Es wurden mehr "D"-Modelle gebaut als von irgend einer anderen Ausgabe, bei einer hergestellten Gesamtstückzahl von 9.603. Bewaffnet mit sechs 0,5 Zoll (12mm) Maschinengewehren, drei in jedem Flügel, mit jeweils 400 Schuß für die innenliegenden und 270 Schuß für die außenliegenden und Tragflächenaufhängungen für Zusatztanks oder 1000 Pfund Bombenlast war

Esquissé dans une chambre d'hôtel de New York en avril 1940, le North American Aviation Corporation NA73X devint l'un des meilleurs chasseurs de la seconde guerre mondiale. L'U.S. Army Air Corps le désigna P-51 (P pour Pursuit) et les britanniques le baptisèrent "Mustang". Des nombreuses versions de l'appareil, c'est le P-51D, le premier à disposer d'une verrière "goutte d'eau", qui est considéré comme la plus représentative. Plus de "D" ont été construits (9.603 exemplaires) que n'importe laquelle des autres versions. Il était équipé de six mitrailleuses calibre .50, trois dans chaque aile, avec 400 coups pour les deux arms intérieures et 270 coups pour les quatre autres. Des pylones de voilure lui permettaient d'emporter des réservoirs de carburant auxiliaires ou des bombes de 1000 livres. Le Mustang était vraiment l'appareil

第2次大戦末期の1944年に戦場に登場し、アメリカ陸軍航空隊の主力戦闘機となったP-51Dマスタングはその高速力をはじめ、すぐれた空戦能力や長大な航続力などによって大戦中のアメリカの最優秀戦闘機と言われ、大戦後もアメリカはもちろん、多くの自由主義諸国で空の護りにつくことになりました。1947年9月、アメリカは、陸軍の航空隊を新たに空軍として独立させます。これに伴い、マスタングもその正式名称がPursuit(追撃機)の頭文字をとったそれまでのP-51から、空軍機としてFighter(戦闘機)を意味するF-51へと改称されました。そのF-51Dマスタングが、再び戦火の地に翼をひるがえしたのは、1950年6月に勃発した朝鮮戦争でのことでした。北朝鮮軍の侵攻に対して、韓国を支援するためにアメリカを主力として国連軍が編成され、日本やフィリピンのアメリカ軍基地に配備されていたマスタングも戦いに投入されたのです。その主な任務となったのは、地上部隊への近接支援でした。第2次大戦が終結して5年、ジェット機が急速な進歩を

WW2, Mustangs were in operation all over the world, flying in several nations air forces. When the Korean conflict broke out, hundreds of F (for fighter) 51's were in Japan awaiting scrapping. Because they possessed too slow speed maneuverability that was absent in the new jets then entering service, the F-51 was ideal to work with Forward Air Controllers (FAC's) on the ground in Korea. The major drawback to this was the F-51's liquid cooled engine susceptibility to anti aircraft and small arms fire when attacking ground targets. This caused the Mustang to have the highest loss ratio of any aircraft in Korea. A total of 194 were lost in three years, with only 10 being downed in combat with other aircraft.

die MUSTANG ein Flugzeug für echte Kampfpiloten. Gegen Ende des Zweiten Weltkriegs waren die MUSTANGS auf der ganzen Welt im Einsatz und flogen für die Luftwaffen verschiedener Nationen. Als der KOREA-Krieg ausbrach, standen in JAPAN Hunderte von F (Fighter) 51 auf dem Sprung. Sie besaßen nämlich die Langsamflug-Eigenschaften, welche den neu in Dienst gestellten Jets fehlte, die F51 konnte in KOREA ideal mit vorgezogenen Luftsatzkommandos am Boden zusammenarbeiten. Der hauptsächlichste Nachteil hingegen war die Anfälligkeit des wassergekühlten Motor gegen Luftabwehr und die zu geringe Feuerkraft bei Bodenangriffen. Das führte zu der höchsten Verlustrate aller Flugzeuge in KOREA. Insgesamt gingen 194 in drei Jahren verloren, wobei nur 10 im Luftkampf abgeschossen wurden.

don't les pilotes de chasse avaient rêvé! A la fin de la seconde guerre mondiale, les Mustangs étaient utilisés dans le monde entier, en service dans de nombreuses forces aériennes. Lorsque la guerre de Corée se déclara, des centaines de F-51 (F pour Fighter) étaient stockés au Japon en vue de leur démolition. Du fait de leur bonne maniabilité à basse vitesse, ce don't ne disposaient pas les jets entrant alors en service, les F-51D furent expédiés sur place pour servir avec les FAC (forward Air Controllers). L'inconvénient majeur de l'appareil était son moteur en ligne refroidi par liquide qui encaissait très mal les tirs venus du sol lors de l'attaque d'objectifs terrestres. De ce faits, 194 Mustangs furent descendus en trois ans alors que 10 seulement le furent en combat aérien. L'appareil enregistra le taux de perte le plus élevé du conflit coréen.

とげつつある中、当時のアメリカ空軍ではジェット戦闘機のF-80シューティングスターなどの配備が進められ、マスタングは退役の時を迎えていました。しかし、地上の友軍と緊密な連携をとりつつ、敵地上部隊に攻撃を加える近接支援任務には、低空での優れた運動性能と航続力が要求され、それに応えられるのがマスタングだったのです。その主翼下に5インチ・ロケット弾や500ポンド爆弾、あるいはナバーム燃料を注入した増加タンクをナバーム弾として装備したマスタングは、敵の対空放火にさらされるこの過酷な任務に大きな戦果を記録しました。3年間にわたった朝鮮戦争が停戦を迎えるまで、F-51Dマスタングは国連軍地上部隊に空からの強力な支援を与え続けたのです。

■実記データ エンジン：パッカードV1650-7(1,490馬力)
最大速度：703km/h 航続距離：3,703km(最大)
武装：12.7mm機銃×6

60754 1/72 North American F-51D Mustang (1056217)



●このキットは組み立てモデルです。作る前に必ず説明書を最後までお読み下さい。また小学生などの低年齢の方が組み立てる時は、保護者の方もお読み下さい。

●接着剤や塗料は、必ずプラスチック用をお使い下さい。(別売)

●部品の切りはなしにはニッパーやナイフを使用し、ていねいに切りはなして下さい。

●Read carefully and fully understand the instructions before commencing assembly. A supervising adult should also read the instructions if a child assembles the model.

●Cut off parts carefully using a side cutters and modeling knife.

●Bevor Sie mit dem Zusammenbau beginnen, sollten Sie alle Anweisungen gelesen und verstanden haben. Fall sein Kind das Modell zusammenbaut, sollte ein beaufsichtigender Er-

wachsener die Bauanleitung ebenfalls gelesen haben.

●Mit dem Zwickzange und Modelliermesser Teile sorgfältig abschneiden.

●Bien lire et assimiler les instructions avant de commencer l'assemblage. La construction du modèle par un enfant doit s'effectuer sous la surveillance d'un adulte.

●Découper soigneusement les pièces à l'aide d'un couteau de modéliste et de pinces coupantes.

●用意する工具 / Tools recommended / Benötigtes Werkzeug / Outillage nécessaire

接着剤(プラスチック用)

Cement

Kleber

Colle

ニッパー

Side cutters

Seitenschneider

Pince coupante

ナイフ

Modeling knife

Modelliermesser

Couteau de modéliste

ピンバイス(ドリル刃1mm)

Pin vise (1mm drill bit)

Schraub-stock (1mm Spiralbohrer)

Outil à percer (forets de 1mm de diamètre)

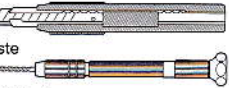
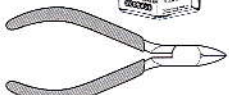

塗装指示のマークです。タミヤカラーのカラーナンバーで指示しました。 This mark denotes numbers for Tamiya Paint colors. / Dieses Zeichen gibt die Tamiya-Farbnummern an. / Ce signe indique la référence de la peinture TAMIYA à utiliser.

AS-12 ●シルバーメタル / Bare-Metal Silver / Blank-Metall Silber / Métal Nu

X-1 ●ブラック / Black / Schwarz / Noir

X-2 ●ホワイト / White / Weiß / Blanc

X-4 ●ブルー / Blue / Blau / Bleu

X-5 ●グリーン / Green / Grün / Vert

X-7 ●レッド / Red / Rot / Rouge

X-8 ●レモンイエロー / Lemon yellow / Zitronengelb / Jaune citron

X-10 ●ガンメタル / Gun metal / Metall-Grau / Gris acier

X-11 ●クロームシルバー / Chrome silver / Chrom-Silber / Aluminium chromé

X-18 ●セミアツブラック / Semi gloss black / Seidenglanz Schwarz / Noir satiné

XF-1 ●フラットブラック / Flat black / Matt Schwarz / Noir mat

XF-3 ●フラットイエロー / Flat yellow / Matt Gelb / Jaune mat

XF-5 ●フラットグリーン / Flat green / Matt Grün / Vert mat

XF-10 ●フラットブラウン / Flat brown / Matt Braun / Brun mat

XF-16 ●フラットアルミ / Flat aluminum / Matt Aluminium / Aluminium mat

XF-62 ●オリーブドラブ / Olive drab / Braun-Oliv / Vert olive

注意

●工具の使用には十分注意して下さい。特にナイフ、ニッパーなどの刃物によるケガや事故に注意して下さい。

●接着剤や塗料は使用する前にそれぞれの注意書きをよく読み、指示に従って正しく使用し、使用する時は換気に十分注意して下さい。

●小さなお子様のいる所での工作はやめて下さい。小さな部品の飲み込みや、ビニール袋をかぶつての窒息などの危険な状況が考えられます。

CAUTION

●When assembling this kit, tools including knives are used. Extra care should be taken to avoid personal injury.

●Read and follow the instructions supplied with paint and/or cement, if used (not included in kit). Use plastic cement and paints only.

●Keep out of reach of small children. Children must not be allowed to suck any part, or pull vinyl bag over the head.

VORSICHT!

●Beim Zusammenbau dieses Bausatzes werden Werkzeuge einschließlich Messer verwendet. Zur Vermeidung von Verletzungen ist besondere Vorsicht angebracht.

●Wenn Sie Farben und/oder Kleber verwenden (nicht im Bausatz enthalten), beachten und befolgen Sie die dort beiliegenden Anweisungen. Nur Klebstoff und Farben für Plastik verwenden.

●Bausatz von kleinen Kindern fernhalten.

ten. Verhüten Sie, daß Kinder irgendwelche Bauteile in den Mund nehmen oder Plastiktüten über den Kopf ziehen.

PRECAUTION

●L'assemblage de ce kit requiert de l'outillage, en particulier des couteaux de modélisme. Manipuler les outils avec précaution pour éviter toute blessure.

●Lire et suivre les instructions d'utilisation des peintures et ou de la colle, si utilisés (non éinclus dans le kit). Utiliser uniquement une colle et des peintures spéciales pour le polystyrène.

●Garder hors de portée des enfants en bas âge. Ne pas laisser les enfants mettre en bouche ou sucer les pièces, ou passer un sachet vinyl sur la tête.

1 コクピットのかみたち Cockpit assembly Kockpit-Zusammenbau Assemblage du cockpit

《A15》

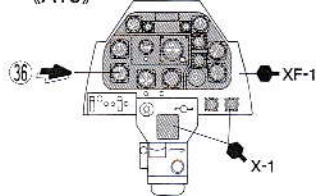

指示の番号のスライドマークを貼ります。
Number of decal to apply.
Nummer des Abziehbildes, das anzubringen ist.
Numéro de la décalcomanie à utiliser.

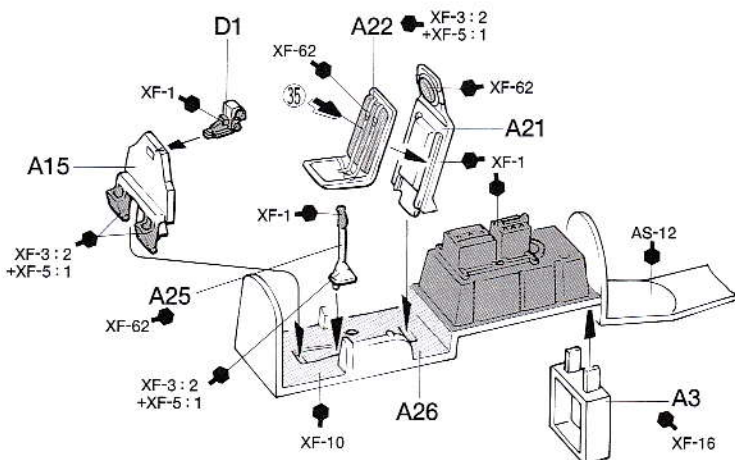

2 主脚のかみたち Main landing gear Fahrgestell Train principal

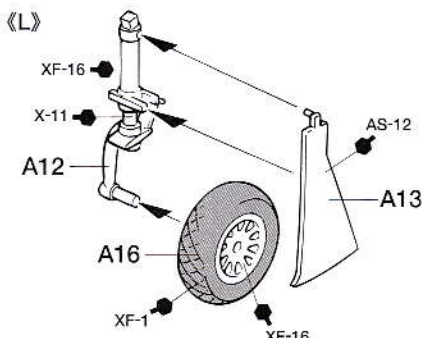
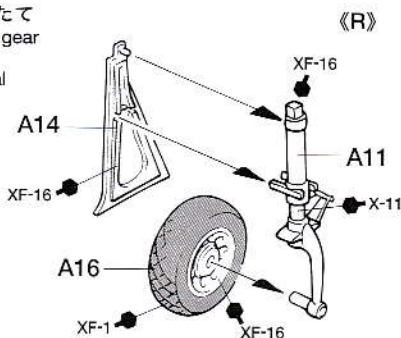

3

機体のくみ立て
Fuselage assembly
Rumpf-Zusammenbau
Assemblage du fuselage

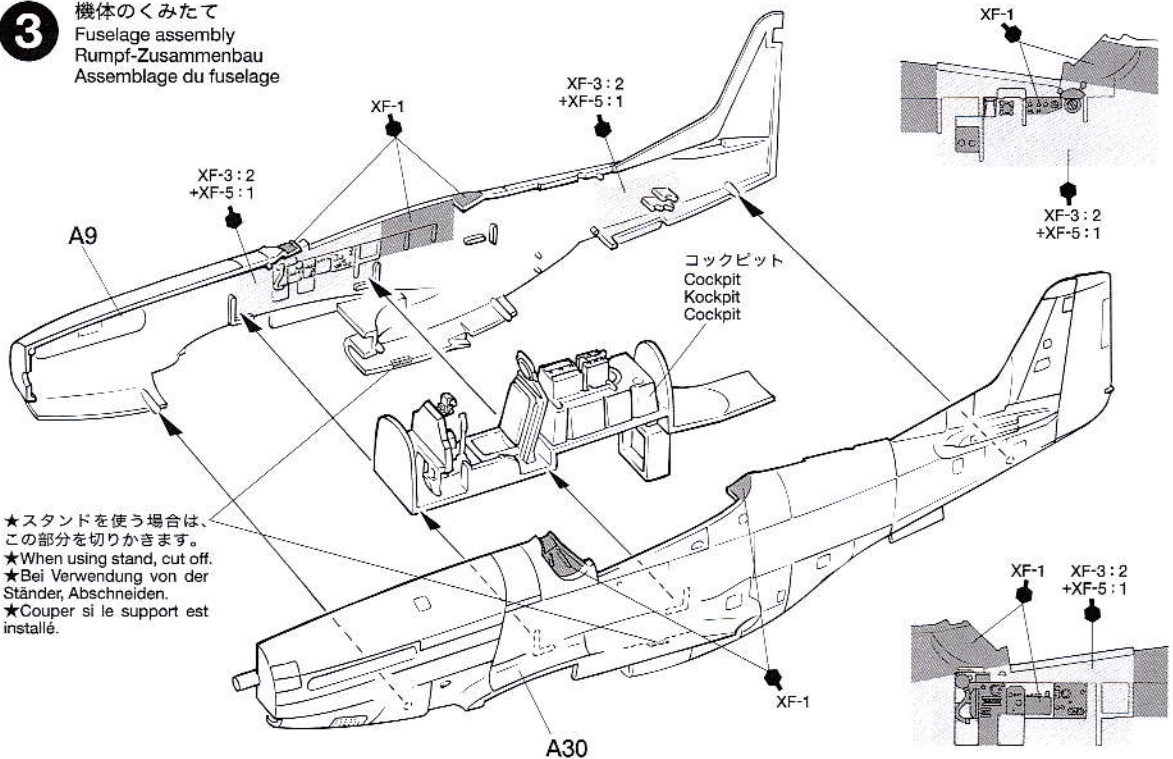

- ★スタンドを使う場合は、この部分を切りかきます。
- ★When using stand, cut off.
- ★Bei Verwendung von der Ständer, Abschneiden.
- ★Couper si le support est installé.

4

排気管のとりつけ
Attaching exhaust
Auspuff-Einbau
Fixation des échappements

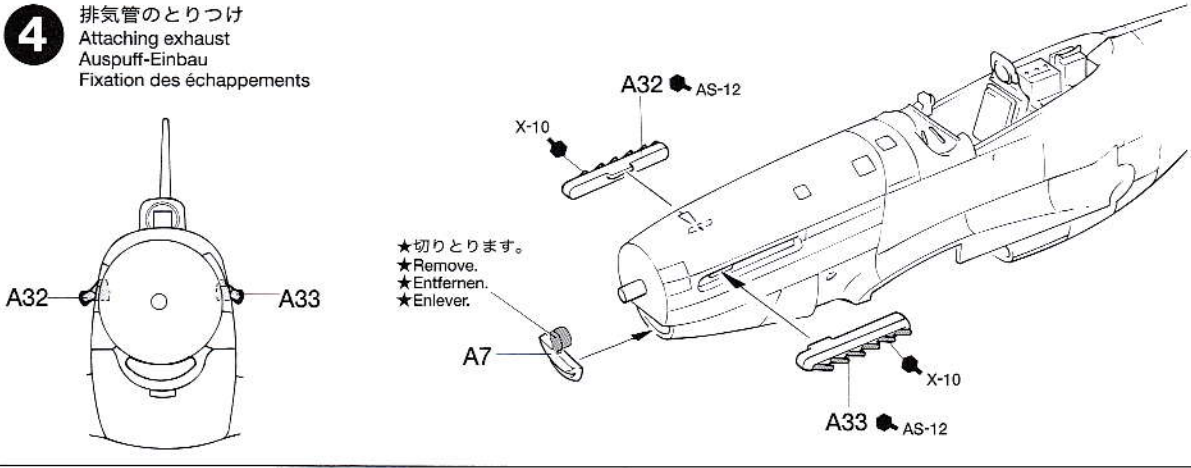

- ★切りとります。
- ★Remove.
- ★Entfernen.
- ★Enlever.

5

主翼下面のとりつけ
Wing underside
Flügel-Unterseite
Intrados

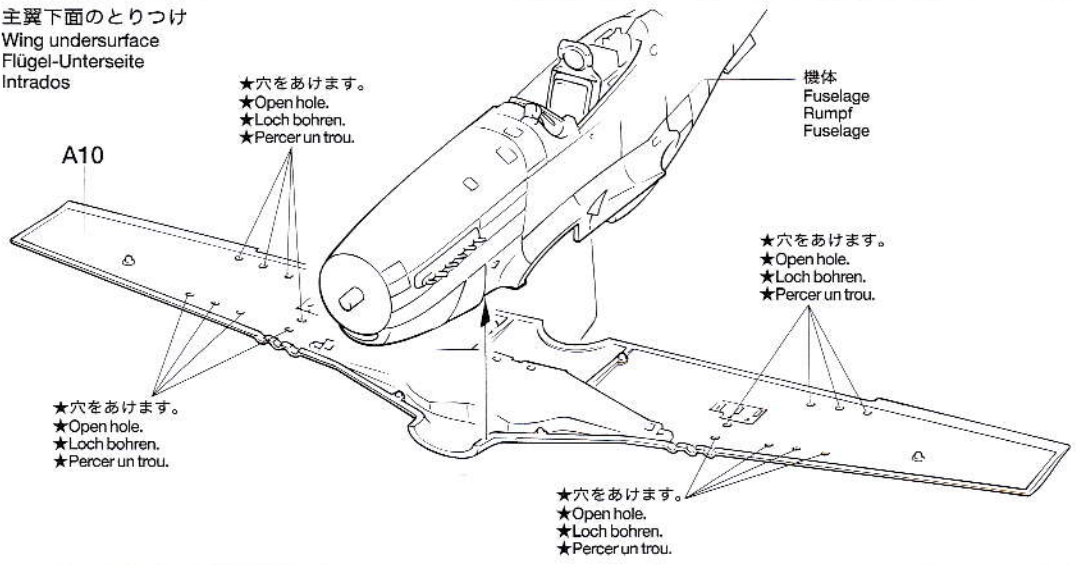

- ★穴をあけます。
- ★Open hole.
- ★Loch bohren.
- ★Percer un trou.

- ★穴をあけます。
- ★Open hole.
- ★Loch bohren.
- ★Percer un trou.

- ★穴をあけます。
- ★Open hole.
- ★Loch bohren.
- ★Percer un trou.

- ★穴をあけます。
- ★Open hole.
- ★Loch bohren.
- ★Percer un trou.

6 主翼上面のとりつけ
Wing upper surface
Flügel-Oberseite
Extrados

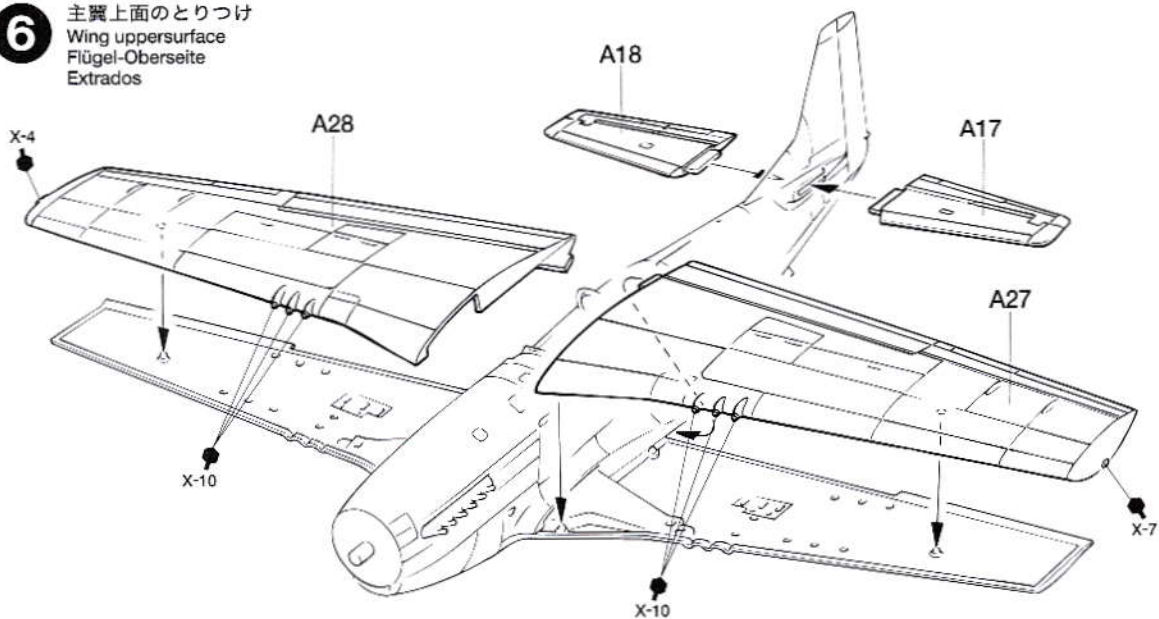

7 着陸灯のとりつけ
Landing light
Landescheinwerfer
Feu d'atterrissage

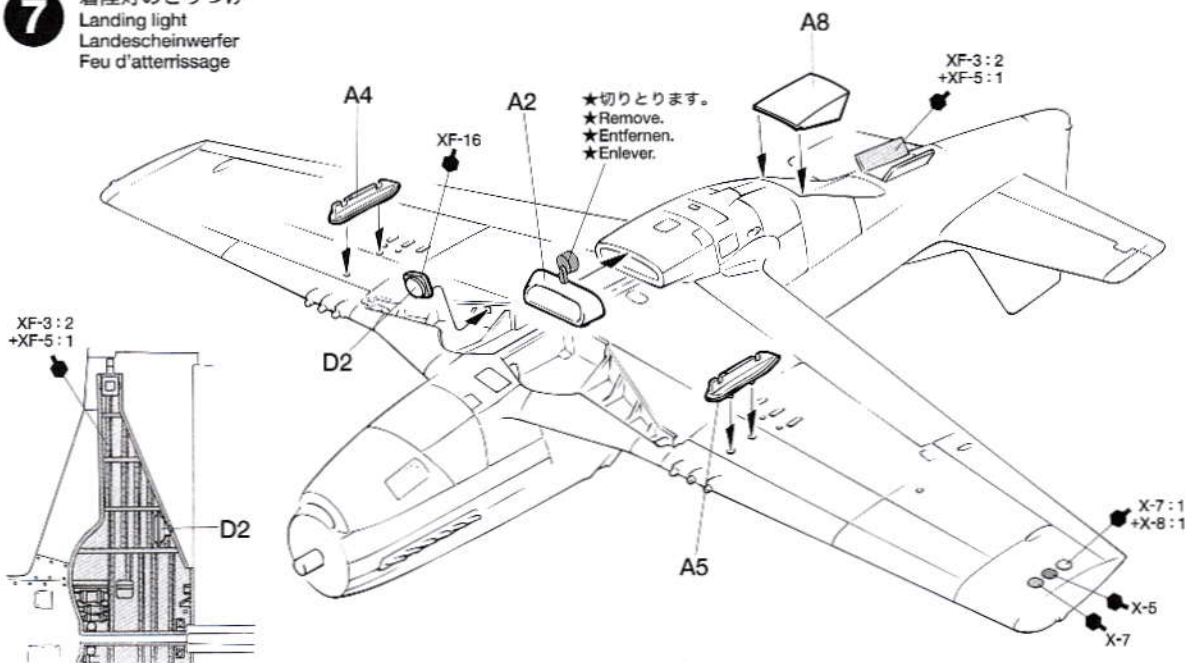

8 《プロペラ》
Propeller
Hélice

●ハミルトン スタンダード製
●Hamilton Standard

●エアロプロダクツ製
●Aero-Products

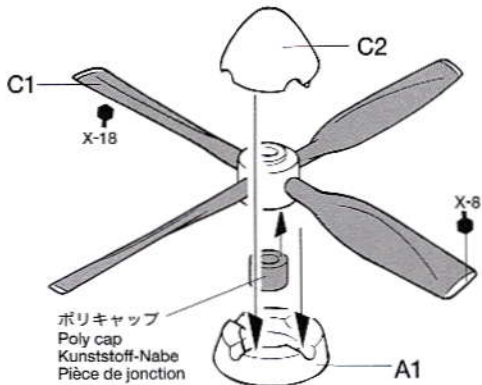
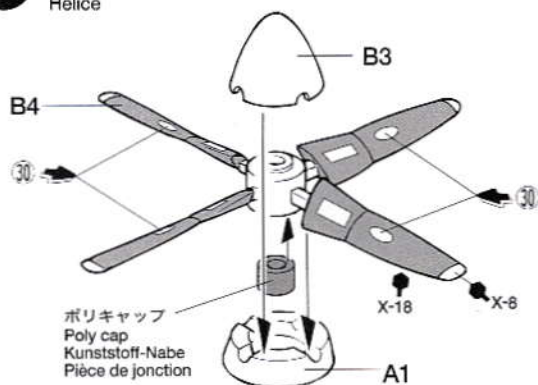

9 **A** 《ゼロレールロケット弾》
5" HVAR
(High Velocity Air Rocket)
★6個作ります。
★Make 6.
★6 Satz anfertigen.
★Faire 6 jeux.

B 《500ポンド爆弾》
500lb bomb
500 Pfund Bombe
Bombe de 500 livres
★2個作ります。
★Make 2.
★2 Satz anfertigen.
★Faire 2 jeux.

C 《75 ガロン増槽》
75 gallon drop tank
Abwerfbarer 75-Gallonen
Zusatztank
Réservoir largable 75 gallons
★2個作ります。
★Make 2.
★2 Satz anfertigen.
★Faire 2 jeux.

10 主脚のとりつけ
Landing gear
Fahrwerk
Train principal

★どちらか選びます。
★Select either.
★Auswählen.
★Choisir l'une ou l'autre.

★どちらかを選びます。
★Select either.
★Auswählen.
★Choisir l'une ou l'autre.

《A6のとりつけ》
Position of A6
Position von A6
Position de A6

★下図を参考にとりつけ角度に注意して下さい。
★Attach landing gear as shown below.
★Fahrwerk wie unten abgebildet anbringen.
★Fixer le train d'atterrissage comme indiqué.

11 《キャンピー》
Canopy
Kabinendach
Canopée

★切りとります。
★Remove.
★Entfernen.
★Enlever.

●標準型
●Normal canopy
●Standard-Kabinendach
●Canopée standard

●ダラス工場製
●Dallas-built canopy
●In Dallas hergestellte Kabinenhaube
●Canopée "Dallas"

★切りとります。
★Remove.
★Entfernen.
★Enlever.

機体色
Fuselage color
Rumpffarbe
Teinte de fuselage

12

キャノピーのとりつけ

Attaching canopy
Kabinendach-Einbau
Fixation de la canopée

キャノピー
Canopy
Kabinendach
Canopée

★切りとります。
★Remove.
★Entfernen.
★Enlever.

D4

A35

プロペラ
Propeller
Hélice

前側
Front
Vorne
Avant

不要部品...A23, A24
Not used.
Nicht verwenden.
Non utilisé.

MARKING

A: 第18戦闘爆撃航空団 第12戦闘爆撃飛行隊
12th FBS, 18th FBG

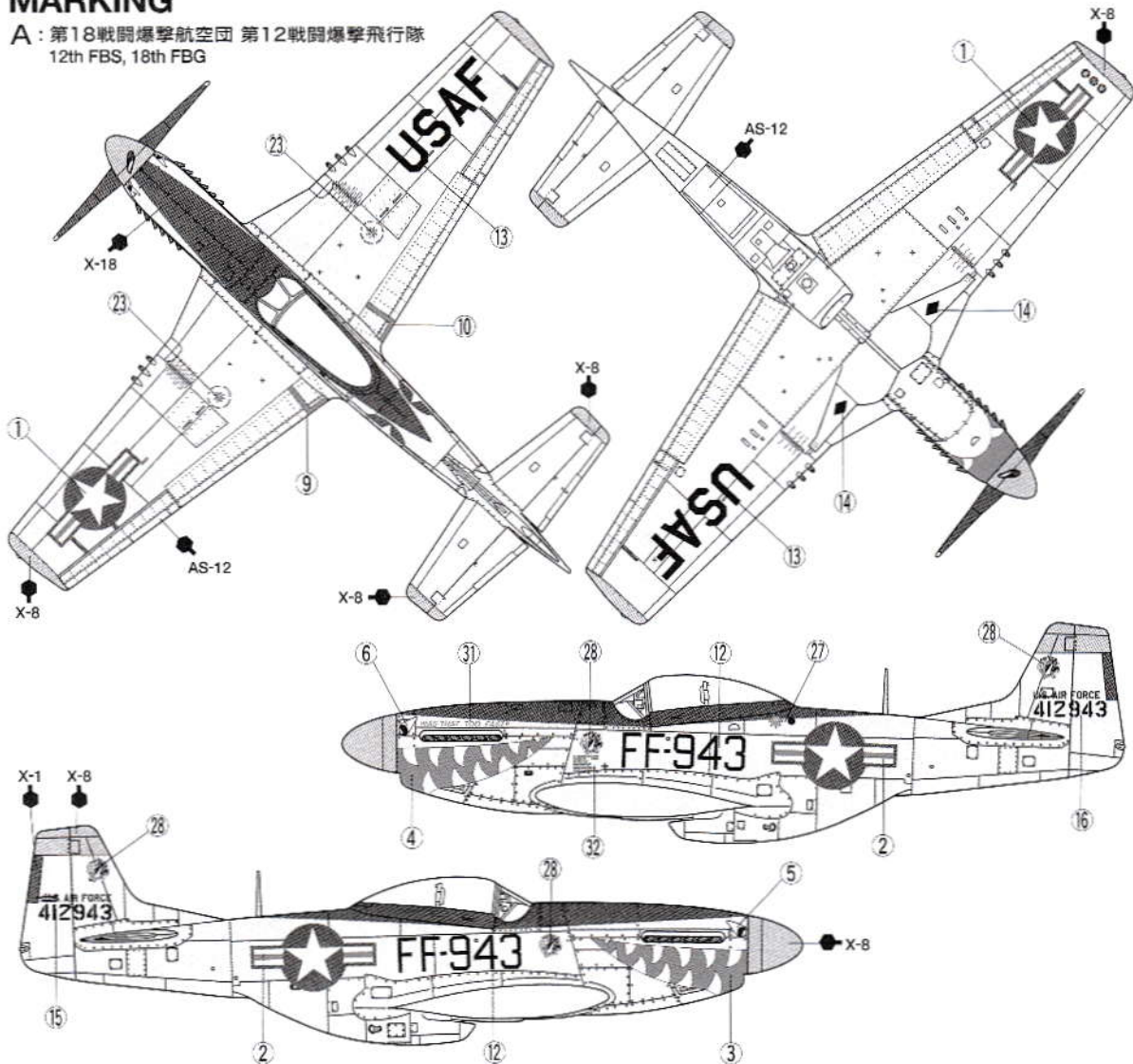

B: 第18戦闘爆撃航空団司令
 W・クラーク少佐機
 Col. W. Clark, CO of the 18th FBG

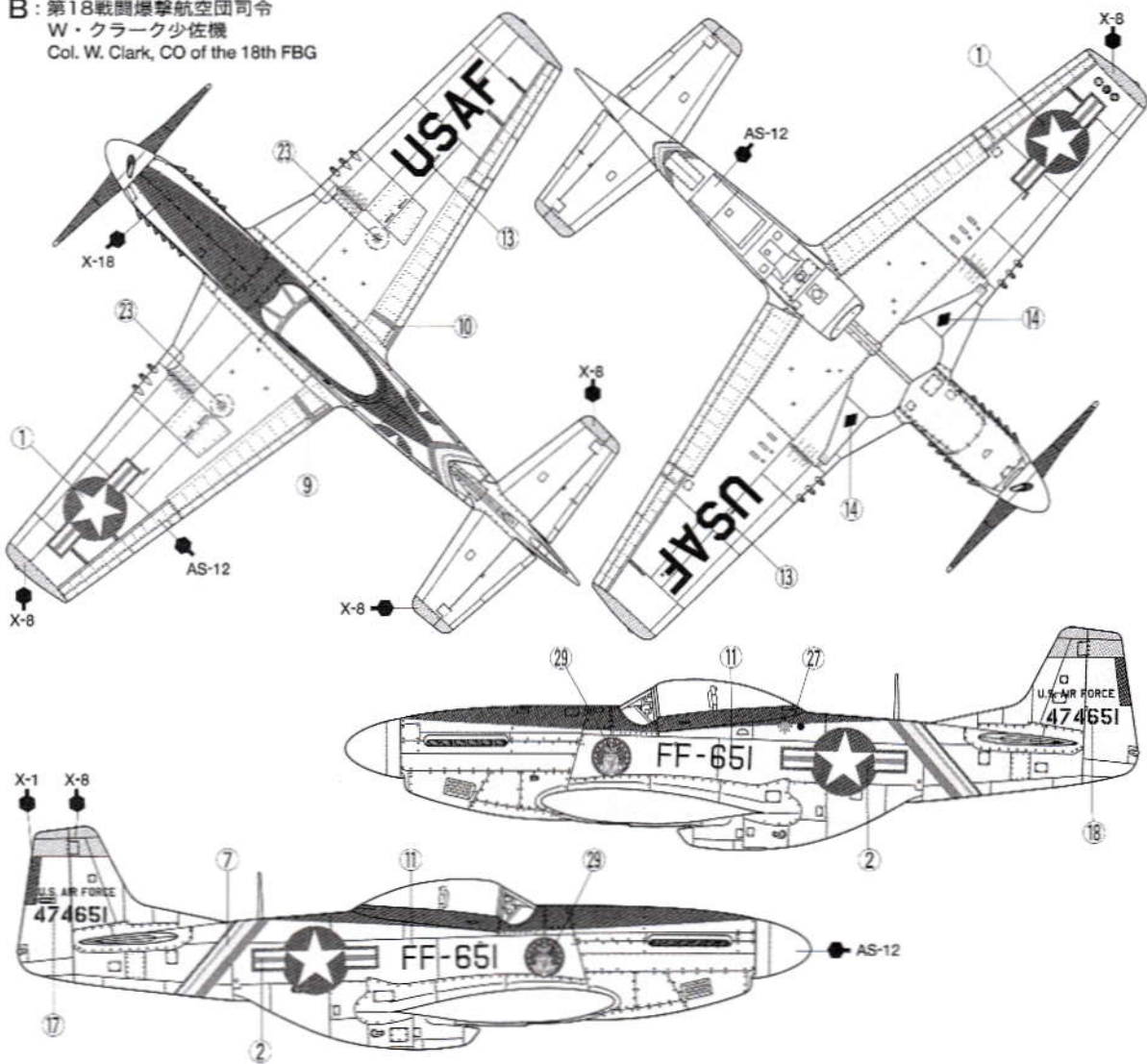

C: 第8戦闘爆撃航空団 第36戦闘爆撃飛行隊
 J・W・ロジャース大尉機
 Capt. J.W. Rogers, 36th FBS, 8th FBW

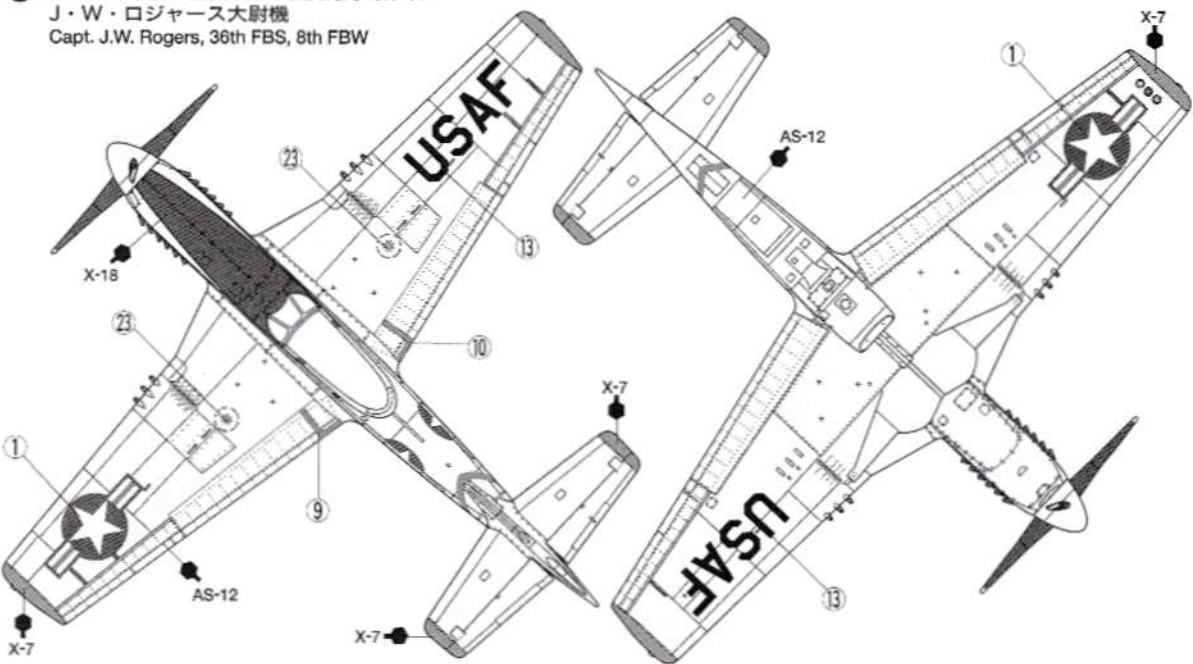

C: 第8戦闘爆撃航空団 第36戦闘爆撃飛行隊
J・W・ロジャース大尉機
Capt. J.W. Rogers, 36th FBS, 8th FBW

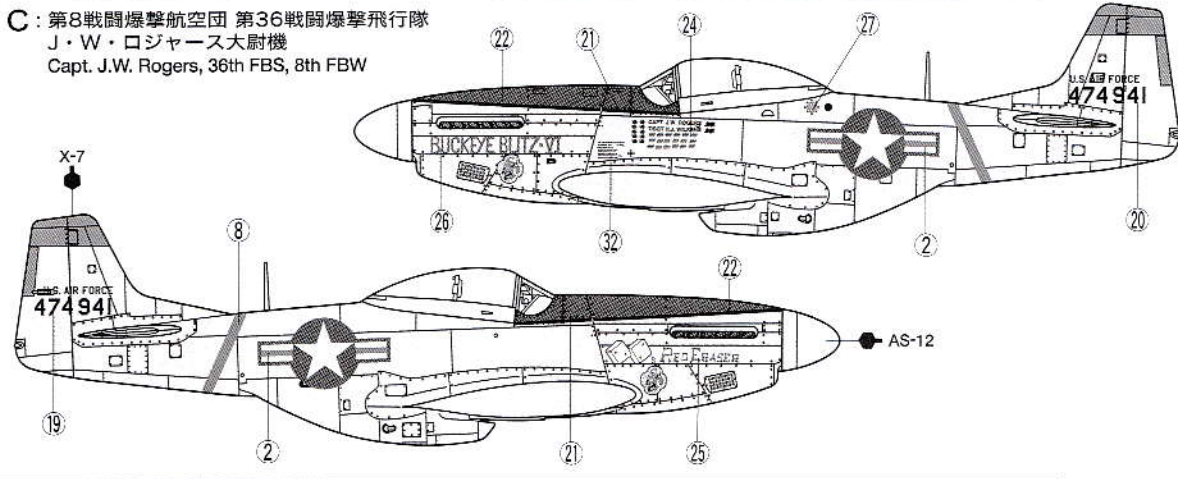

PAINTING

《F-51Dマスタングの塗装》

F-51Dの機体は無塗装仕上げが基本となっていたが、フラップと補助翼を除く主翼全面は屠流翼の効果を引き出すためにシルバーで塗装され、ワックスで磨き上げられていました。モデルでもジェラルミン地肌とシルバー塗装部分とのトーンの違いを再現してみても良いでしょう。国籍マークは陸軍航空隊が空軍として独立するのに先立って、1947年5月に左右に赤い帯を追加したものに変更されました。機種上面の反射よけ塗装は大戦中はオリーブドラブが標準でしたが、戦後は艶消し黒のものが多くなり、朝鮮戦争に参加した機体の多くが黒で塗装されていたようです。

APPLYING DECALS

《スライドマークのはりかた》

- ①はりたいマークをハサミで切りぬきます。
- ②マークをぬるま湯に10秒ほどひたしてからタオル等の布の上におきます。
- ③台紙のはしを手で持ち、貼るところにマークをスライドさせてモデルに移して下さい。
- ④指に少し水をつけてマークをぬらしながら、正しい位置にずらしします。
- ⑤やわらかい布でマークの内側の気泡をおし出ししながら、おしつけるようにして水分をとります。

DECAL APPLICATION

1. Cut off decal from sheet.

PAINTING THE F-51D MUSTANG

From mid 1944 onwards, P-51D & F-51D Mustang aircraft were delivered to units unpainted, including flaps and ailerons; however, the wings were primed and painted silver by the factory, for a smoother surface. During the Korean conflict, many of the F-51D Mustangs had colorful fuselage and/or tail markings to denote the squadron they were assigned to. WWII type nose art was also seen on many Mustangs used during this period, personalized by the Mustang pilots.

LACKIERUNG DER F-51D MUSTANG

Beginnend Mitte 1944 wurden die P-51D & F-51D MUSTANG-Flugzeuge an die Truppe unlackiert ausgeliefert, die landekappen und Querruder eingeschlossen; die Tragflächen jedoch wurden zur Erzielung einer glatteren Oberfläche werkseitig grundiert und silbern lackiert. Während des KOREA-Kriegs trugen

viele der F-51D MUSTANGS buntfarbige Rumpf- und/oder Heck-Markierungen als Zeichen der Schwadron, welcher sie angehörten. Während dieser Zeit konnte man auf vielen MUSTANGS Nasenbemalungen wie im 2. Weltkrieg sehen, welche die MUSTANG-Piloten selbst aufgebracht hatte

DECORATION DU F-51D MUSTANG

A partir de la mi-1944, les P-51D et plus tard, F-51D étaient livrés non peints aux unités. Les ailes apprêtées et peintes en argent en usine afin d'optimiser l'écoulement de l'air. Cependant, flaps et ailerons restaient "métal nu". Durant la guerre de Corée, beaucoup de F-51D arboraient des marquages d'unités multicolores sur le fuselage et/ou les empennages. Des "Nose Arts" (marquages personnels) type "2ème G.M." étaient également visibles sur de nombreux Mustang, les pilotes appréciant particulièrement personnaliser leur appareil.

2. Dip the decal in tepid water for about 10 sec. and place on a clean cloth.
3. Hold the backing sheet edge and slide decal onto the model.
4. Move decal into position by wetting decal with finger.
5. Press decal gently down with a soft cloth until excess water and air bubbles are gone.

ANBRINGUNG DES ABZIEHBILDES

1. Abziehbild vom Blatt ausschneiden.
2. Das Abziehbild ungefähr 10 Sek. in lauwarmes Wasser tauchen, dann auf sauberen Stoff legen.
3. Die Kante der Unterlage halten und das Abziehbild auf das Modell schieben.
4. Das Abziehbild an die richtige Stelle schieben und dabei mit dem Finger das Abziehbild

bild naßmachen.

5. Das abziehbil mit weichem Stoff ganz andrücken, bis kein überflüssiges Wasser und keine Luftblasen mehr vorhanden sind.

APPLICATION DES DECALCOMANIES

1. Découpez la décalcomanie de sa feuille.
2. Plongez la décalcomanie dans de l'eau tiède pendant 10 secondes environ et posez sur un linge propre.
3. Retenez la feuille de protection par le côté et glissez la décalcomanie sur le modèle réduit.
4. Placez la décalcomanie à l'endroit voulu en lamouillant avec un de vos doigts.
5. Pressez doucement la décalcomanie avec un tissu doux jusqu'à ce que l'eau en excès et les bulles aient disparu.

AFTER MARKET SERVICE CARD

When purchasing Tamiya replacement parts, please take or send this form to your local Tamiya dealer so that the parts required can be correctly identified and supplied. Please note that specifications, availability and price are subject to change without notice.

Parts code	ITEM 60754
0006291A Parts
0606150B Parts
0606151C Parts
0006293D Parts
9336049Display Stand Parts
94060582x3mm Poly Cap (2 pcs.)
1406159Decal

《郵便振替のご利用法》郵便局の払込用紙の通信欄にこのカードを参考にITEM番号、スケール、製品名、部品名、数量を必ずご記入下さい。振込人住所欄には電話番号もお書きいただき、口座番号・00810-9-1118、加入者名・田宮模型でお振込下さい。

《タミヤカード》タミヤカードを利用されますと部品の入手が早く簡単です。詳しくは、カスタマーサービスでお問合わせください。

NORTH AMERICAN F-51D MUSTANG KOREAN WAR

1/72 ノースアメリカン F-51D マスタング (朝鮮戦争仕様)

部品をなくしたり、こわれた方は、下のステッカーが貼られたカスタマーサービス取次店でご注文いただけます。当社カスタマーサービスに直接ご注文する場合は、このカードの必要部品を○でかこみ代金を現金書留または、定額小為替(100円以下は切手可)と一緒に申し込み下さい。なお、ご送金にはタミヤカードや郵便振替もご利用いただけます。



《お問い合わせ電話番号》 静岡054-283-0003

東京 03-3899-3765 (静岡へ自動転送)

営業時間：平日▶8:00~20:00 土、日、祝日▶8:00~17:00

- Aパーツ.....640円
- Bパーツ.....330円
- Cパーツ.....340円
- Dパーツ.....300円
- ディスプレイスタンド.....340円
- ポリキャップ.....100円
- マーク.....230円

《電話でのご注文もご利用いただけます。》
パーツ代金に加え、代引き手数料(315円)をご負担いただければ、代金着払で電話でのご注文も承ります。

For Japanese use only! ITEM 60754

住所

電話 ()

氏名

★価格は予告なく変更となる場合があります。

